

I. Modelo Académico de Calidad para la Competitividad.

1. Promoción de la Oferta Educativa.

El programa de la oferta educativa permite promocionar los servicios de cada uno de los planteles que se encuentran ubicados a lo largo y ancho del estado de Veracruz, dirigida principalmente a la población estudiantil que están por concluir el tercer año de secundaria, egresados de secundaria y padres de familia, como la mejor opción para continuar sus estudios a nivel media superior y obtener un título de “Profesional Técnicos Bachiller” en la carrera seleccionada de las 18 que existen en el Colegio.

Como resultado de la promoción de la oferta educativa en el semestre de enero – junio se alcanzó a entregar más de 4,000 fichas para examen de admisión.

Es importante mencionar que los resultados obtenidos fueron derivado a las estrategias realizadas para promover los servicios de la oferta educativa, mediante dos acciones siguientes: 1. Manera virtual y la 2. Modo presencial.

De manera virtual se ha promocionado los servicios de la oferta educativa mediante reuniones en línea con escuelas secundarias, delegaciones de la Secretaría de Educación Pública a nivel básico, publicaciones en redes sociales sobre la campaña Conalep 2021, mensajes en WhatsApp con información para el trámite de la ficha de examen de admisión a los aspirantes a nuevo ingreso al CONALEP, así como difusión en la plataforma de admisión 2021.



*“Video de la Promoción de la oferta educativa”
Redes sociales del Colegio*

**Informe de Resultados Tercera Sesión Ordinaria 2021
Honorable Junta Directiva**



**“Promoción de la oferta educativa”
Plantel 103 Potrero – Atoyac**

En modo presencial se promocionó los servicios de la oferta educativa en planteles donde el municipio este en semáforo de color verde, con las medidas de protección sanitaria, llevando a cabo reuniones en diferentes escuelas secundarias, se colocaron estands en diferentes lugares del municipio y comunidades, visitas casa por casa, perifoneo, etcétera.



**“Promoción de la Oferta Educativa”
Plantel 320 Vega de Alatorre**

Francisco González Bocanegra 37,
Col. Adalberto Tejeda , Xalapa Ver., 91070.
Tel./Fax.: (228) 818-5013 y 818-4855 ext. 201

Informe de Resultados Tercera Sesión Ordinaria 2021
Honorable Junta Directiva



**“Promoción de la oferta educativa”
Plantel 338 Córdoba**



**“Promoción de la Oferta Educativa”
Plantel 177 Poza Rica – Poza Rica de Hidalgo**

Cabe resaltar que parte de la promoción consiste en publicar en las diferentes cuentas de redes sociales de este Colegio Estatal Veracruz y planteles, la difusión de actividades relevantes realizadas por los estudiantes y docentes, caso de éxito, resultados de las competencias en las áreas tecnológica y del conocimiento, proyectos tecnológicos innovadores de éxito, proyectos de sustentabilidad, actividades deportivas y culturales.

**Informe de Resultados Tercera Sesión Ordinaria 2021
Honorable Junta Directiva**



**“Alumno ganador concurso INFOMATRIX”
Plantel 338 Córdoba**



**“Proyecto Coni Robocovid desarrollado por estudiantes del Club de robótica”
Plantales: 057 Veracruz I y 144 Veracruz II**

Además, se dio difusión a la estrategia de gobierno del Estado que a través de las Subsecretaría de Educación Media Superior y Superior (SEMSyS), donde se desarrolló el Programa Arma tu Plan de Vida 2021 dentro de la Estrategia del Programa Emergente de Oferta Educativa (PEOE) y KALAKAN, los cuales tienen como objetivo combatir la deserción escolar, el rezago escolar y motivar a los egresados de nivel secundaria y media superior a continuar con sus estudios en alguno de los diferentes subsistemas del Estado. La promoción se realizó en redes sociales.

**Informe de Resultados Tercera Sesión Ordinaria 2021
Honorable Junta Directiva**



“Participación en el Programa Kalakan”



“Participación en el Programa Arma Tu Plan de Vida 2021”

2. Población Escolar y Servicios Educativos.

a. Matrícula.

Matrícula General.

Debido a la contingencia sanitaria causada por COVID-19, los calendarios escolares oficiales requirieron ser modificados en sus distintos niveles, motivo por el cual el semestre escolar 2.20.21 dio inicio, de manera virtual el día 1º de marzo de 2021, alcanzando una matrícula de 9,959 estudiantes.

**Informe de Resultados Tercera Sesión Ordinaria 2021
Honorable Junta Directiva**

Matrícula General Periodo 2.20.21						
Cve.	Plantel Ubicación	2do. Semestre	4to. Semestre	6to. Semestre	AC*	Total
057	Veracruz I Veracruz	389	324	254	0	967
058	Don Juan Osorio López Coatzacoalcos	400	319	240	0	959
103	Potrero Atoyac	138	99	98	0	335
104	Juan Díaz Covarrubias Hueyapan de Ocampo	167	167	144	0	478
122	Dr. Gonzalo Aguirre Beltrán Carlos A. Carrillo	200	118	67	0	385
144	Veracruz II Veracruz	370	289	198	3	860
162	Manuel Rivera Cambas Xalapa Enríquez	306	289	219	1	815
165	Lic. Jesús Reyes Heróles Tuxpan	325	236	215	2	778
177	Poza Rica Poza Rica de Hidalgo	478	436	321	0	1,235
201	Dr. Guillermo Figueroa Cárdenas San Andrés Tuxtla	261	247	212	1	721
244	Manuel Maples Arce Papantla de Olarte	235	218	170	0	623
252	Orizaba Orizaba	613	524	427	0	1,564
320	Vega de Alatorre Vega de Alatorre	67	23	21	0	111
337	Álamo Álamo Temapache	61	0	0	0	61
338	Córdoba Córdoba	67	0	0	0	67
Total		4,077	3,289	2,586	7	9,959

Fuente: Información extraída del Sistema de Administración Escolar (SAE).

Concentrado de matrícula estatal 2.20.21

" * " AC = Asesorías complementarias

**Informe de Resultados Tercera Sesión Ordinaria 2021
Honorable Junta Directiva**

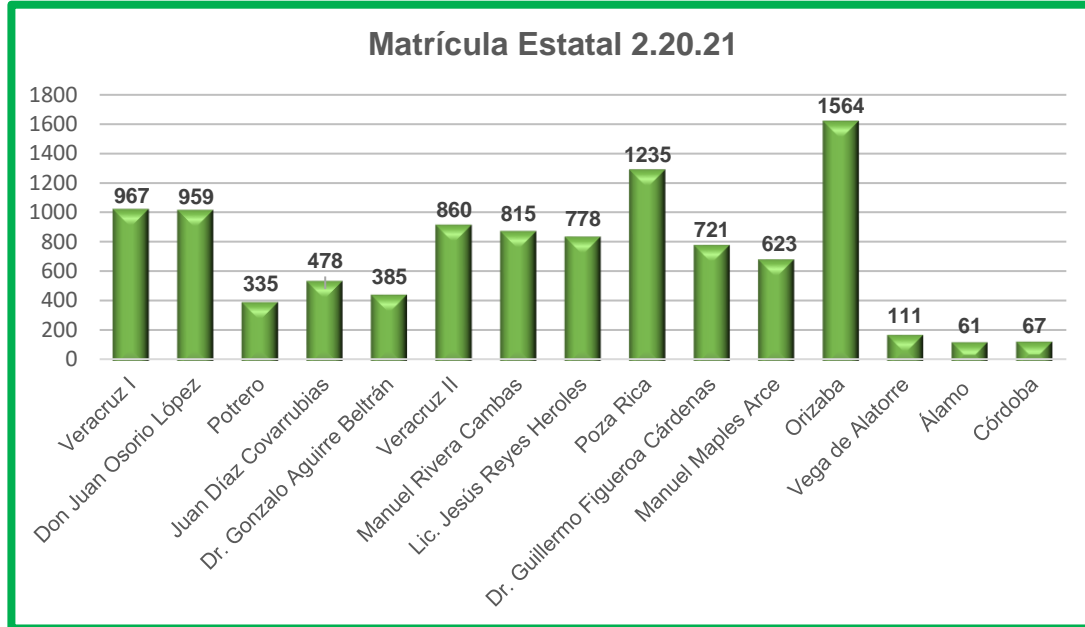

**Fuente: Información extraída del Sistema de Administración Escolar (SAE).
Concentrado de matrícula estatal 2.20.21.**

Con base en las disposiciones federales y estatales en materia de gobierno y educación, aplicando todas las medidas preventivas contra COVID-19, posterior al inicio en modalidad virtual del periodo escolar 2.20.21, se activaron las clases presenciales en los planteles: 320 Vega de Alatorre, 337 Álamo y 338 Córdoba. Cabe señalar que el retorno a las aulas en los planteles antes mencionados fue voluntario, por tanto, las y los estudiantes que optaran por permanecer en sus casas podían continuar con clases virtuales como se han cursado durante la pandemia.

Estudiantes en modalidad presencial Periodo 2.20.21			
Cve.	Plantel Ubicación	Matrícula 2.2.21	Estudiantes presenciales
320	Vega de Alatorre Vega de Alatorre	111	90
337	Álamo Álamo Tempache	61	61
338	Córdoba Córdoba	67	67
Total		239	218

**Fuente: Información extraída del Sistema de Administración Escolar (SAE).
Concentrado de matrícula estatal 2.20.21.**

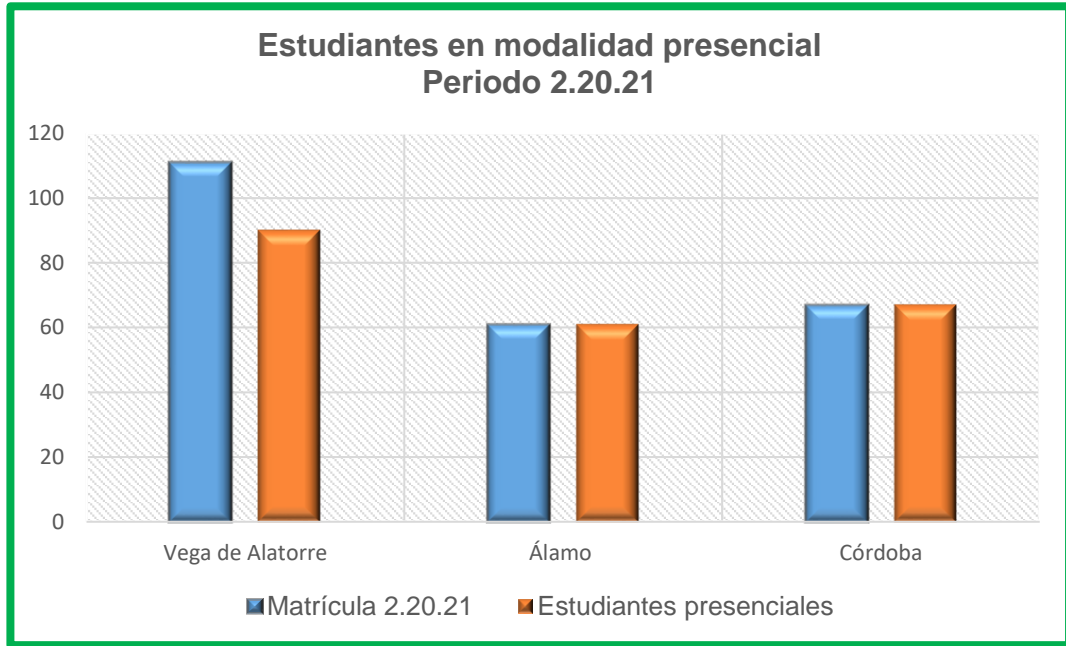

**Fuente: Información extraída del Sistema de Administración Escolar (SAE).
Concentrado de matrícula estatal 2.20.21.**



**“Estudiantes en clases presenciales 2.20.21”
Plantel 320 Vega de Alatorre**

**Informe de Resultados Tercera Sesión Ordinaria 2021
Honorable Junta Directiva**



**“Estudiantes en clases presenciales 2.20.21”
Plantel 337 Álamo – Álamo Temapache**



**“Estudiantes en clases presenciales 2.20.21”
Plantel 338 Córdoba**

Matrícula por Género.

En la matrícula total estatal, el 58.78% son hombres y 41.22% mujeres, es decir, se cuenta con 5,854 hombres y 4,105 mujeres, de 9,959 estudiantes matriculados en el periodo 2.20.21:

Francisco González Bocanegra 37,
Col. Adalberto Tejeda , Xalapa Ver., 91070.
Tel./Fax.: (228) 818-5013 y 818-4855 ext. 201

**Informe de Resultados Tercera Sesión Ordinaria 2021
Honorable Junta Directiva**

Distribución de Matrícula por género en Planteles Periodo 2.20.21						
Civ.	Plantel Ubicación	Matrícula Hombres	Matrícula Mujeres	Total de Estudiantes	% Matrícula Hombres	% Matrícula Mujeres
057	Veracruz I Veracruz	760	207	967	78.59	21.41
058	Don Juan Osorio López Coatzacoalcos	631	328	959	65.80	34.20
103	Potrero Atoyac	175	160	335	52.24	47.76
104	Juan Díaz Covarrubias Hueyapan de Ocampo	264	214	478	55.23	44.77
122	Dr. Gonzalo Aguirre Beltrán Carlos A. Carrillo	182	203	385	47.27	52.73
144	Veracruz II Veracruz	521	339	860	60.58	39.42
162	Manuel Rivera Cambas Xalapa Enriquez	410	405	815	50.31	49.69
165	Lic. Jesús Reyes Heróles Tuxpan	370	408	778	47.56	52.44
177	Poza Rica Poza Rica de Hidalgo	667	568	1,235	54.01	45.99
201	Dr. Guillermo Figueroa Cárdenas San Andrés Tuxtla	345	376	721	47.85	52.15
244	Manuel Maples Arce Papantla de Olarte	328	295	623	52.65	47.35
252	Orizaba Orizaba	1,067	497	1,564	68.22	31.78
320	Vega de Alatorre Vega de Alatorre	59	52	111	53.15	46.85
337	Álamo Álamo Temapache	31	30	61	50.82	49.18
338	Córdoba Córdoba	44	23	67	65.67	34.33
Total		5,854	4,105	9,959	58.78	41.22

**Fuente: Información Sistema de Administración Escolar –SAE.
Concentrado de Matrícula Estatal 2.20.21.**

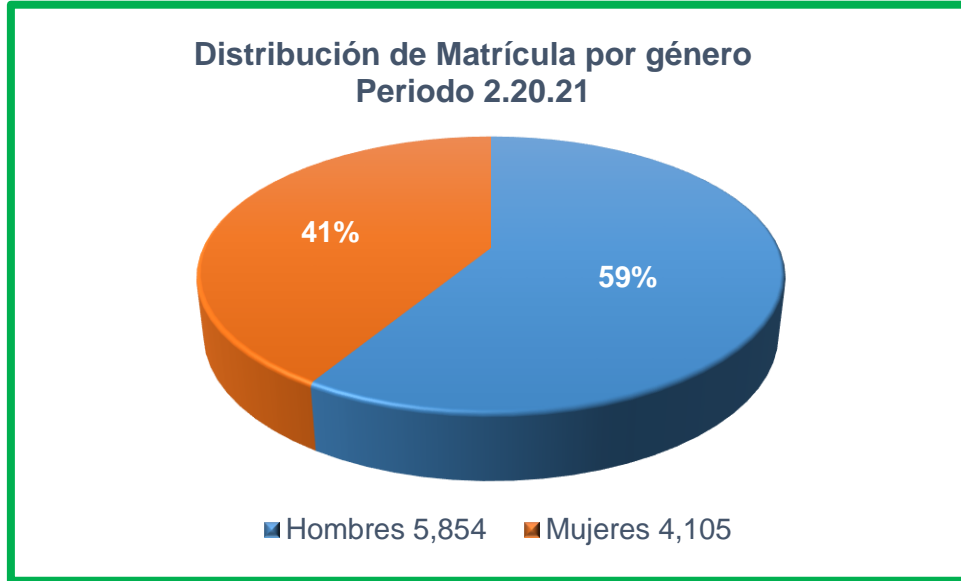

**Fuente: Información Sistema de Administración Escolar –SAE
Concentrado de Matrícula Estatal 2.20.21**



**“Estudiantes en clases presenciales 2.20.21”
Plantel 337 Álamo – Álamo Tempapache**

Matrícula por Carrera.

Este Colegio Estatal cuenta con 17 carreras de profesional técnico bachiller estructuradas en las 7 áreas disciplinares que conforman la oferta educativa de Conalep Veracruz, la matrícula preliminar actual en comparación con el periodo similar anterior se encuentra distribuida en las carreras de la siguiente manera:

Francisco González Bocanegra 37,
Col. Adalberto Tejeda , Xalapa Ver., 91070.
Tel./Fax.: (228) 818-5013 y 818-4855 ext. 201

**Informe de Resultados Tercera Sesión Ordinaria 2021
Honorable Junta Directiva**

Matrícula estatal por carrera Periodo 2.20.21		
Área	Carrera	Matrícula 2.20.21
Contaduría y Administración	Administración	622
	Asistente Directivo	267
	Contabilidad	378
	Subtotal	1,267
Electricidad y Electrónica	Electricidad Industrial	220
	Mantenimiento de Sistemas Electrónicos	415
	Mecatrónica	141
	Subtotal	776
Mantenimiento e Instalación	Electromecánica	1,751
	Motores a Diésel	556
	Refrigeración y Climatización	226
	Subtotal	2,533
Procesos de Producción y Transformación	Máquinas Herramienta	271
	Química Industrial	547
	Exploración y Producción Petrolera	24
	Subtotal	842
Tecnologías de la información	Informática	2,441
	Soporte y Mantenimiento de Equipo de Cómputo	609
	Telecomunicaciones	248
	Ciencia de Datos e Inteligencia Artificial	40
	Subtotal	3,338
Turismo	Hospitalidad Turística	480
	Subtotal	480
Salud	Enfermería General	723
	Subtotal	723
Total		9,959

La matrícula del periodo 2.20.21 es de 9,959 estudiantes y en el periodo similar 2.19.20 fue de 9,166 estudiantes, lo que representa un incremento de 793 alumnos, es decir, 8.65%.

**Informe de Resultados Tercera Sesión Ordinaria 2021
Honorable Junta Directiva**

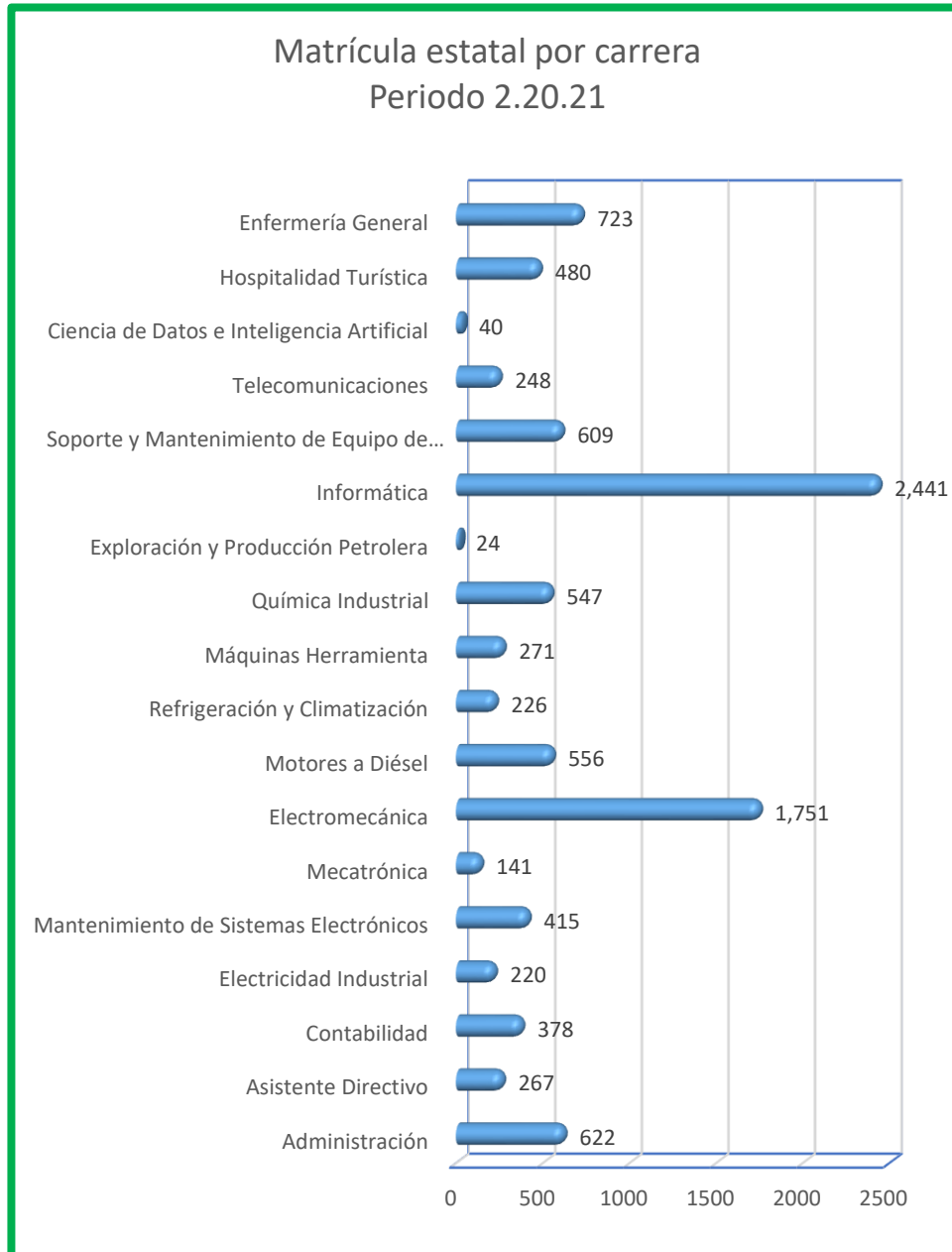

Fuente: Concentrado Preliminar de Matrícula por carrera 2.20.21

Es preciso recordar que para el periodo 1.20.21 se consolidó la apertura de dos nuevos planteles en el Estado, 337 Álamo y 338 Córdoba, así como la apertura de las carreras de Mecatrónica y Ciencia de Datos e Inteligencia Artificial, así como la autorización de incremento de grupos en distintas unidades administrativas. Lo anterior ha hecho posible alcanzar la matrícula más alta de la historia en CONALEP Veracruz para el periodo citado.

Francisco González Bocanegra 37,
Col. Adalberto Tejeda , Xalapa Ver., 91070.
Tel./Fax.: (228) 818-5013 y 818-4855 ext. 201

b. Indicadores Educativos.

Proceso de Admisión 2021.

Se emitió una convocatoria que fue publicada a través de distintos medios digitales, haciendo uso de diversos mecanismos de promoción de la oferta educativa, se ha dado seguimiento al proceso de entrega de fichas de examen de admisión, que debido a la pandemia se realiza en línea, a través de la Plataforma Integral de Admisión que se creó en el ejercicio anterior.



“Plataforma Integral de Admisión 2021”

Avance en entrega de fichas de admisión Periodo 2.20.21					
Cve.	Plantel Ubicación	Lugares Disponibles	Fichas entregadas	Fichas disponibles	Fichas asignadas
057	Veracruz I Veracruz	384	433	47	480
058	Don Juan Osorio López Coatzacoalcos	384	370	230	600
103	Potrero Atoyac	144	102	78	180
104	Juan Díaz Covarrubias Hueyapan de Ocampo	240	143	107	250
122	Dr. Gonzalo Aguirre Beltrán Carlos A. Carrillo	131	233	67	300
144	Veracruz II Veracruz	384	450	100	550
162	Manuel Rivera Cambas Xalapa Enríquez	384	277	163	440
165	Lic. Jesús Reyes Heróles Tuxpan	327	351	119	470
177	Poza Rica Poza Rica de Hidalgo	528	579	41	620
201	Dr. Guillermo Figueroa Cárdenas	262	341	109	450

Francisco González Bocanegra 37,
Col. Adalberto Tejeda , Xalapa Ver., 91070.
Tel./Fax.: (228) 818-5013 y 818-4855 ext. 201

**Informe de Resultados Tercera Sesión Ordinaria 2021
Honorable Junta Directiva**

	San Andrés Tuxtla				
244	Manuel Maples Arce Papantla de Olarte	240	232	48	280
252	Orizaba Orizaba	624	710	90	800
320	Vega de Alatorre Vega de Alatorre	96	35	115	150
337	Álamo Álamo Temapache	96	70	230	300
338	Córdoba Córdoba	96	114	186	300
Total		4,320	4,440	1,730	6,170

*Fuente: Información extraída del Sistema de Administración Escolar (SAE). PIDE.
Controles escolares.*

Para 2021 se realizaron las gestiones necesarias ante las Oficinas Nacionales de CONALEP y la Coordinación Sectorial de Fortalecimiento Académico (COSFAC) como entidad evaluadora para la aplicación de la generación 2021 y para la generación 2020 que fuera aplazada por la contingencia sanitaria.

Se diseñó un programa de aplicación híbrido para las evaluaciones 2020 y 2021, respetando los protocolos sanitarios para garantizar que las y los aspirantes, así como el personal administrativo que participa en cada plantel desarrollaran sus actividades de manera segura, al corte de este informe, se cumplieron los primeros días de evaluación, los resultados se reportarán a esta Junta Directiva el en próximo informe.



**“Aplicación de Examen de Admisión 2021”
Plantel 058 Don Juan Osorio López – Coatzacoalcos**

**Informe de Resultados Tercera Sesión Ordinaria 2021
Honorable Junta Directiva**



**“Aplicación de Examen de Admisión 2021”
Plantel 337 Álamo – Álamo Temapache**

Matrícula Histórica

Comparativo Matrícula Estatal 2017 a 2020 (5 años) - Periodos I, similares						
Clave	Plantel Ubicación	1.16.17	1.17.18	1.18.19	1.19.20	1.20.21
057	Veracruz I Veracruz	921	907	853	882	991
058	Don Juan Osorio López Coatzacoalcos	1,047	979	915	906	1,021
103	Potrero Atoyac	345	349	336	312	349
104	Juan Díaz Covarrubias Hueyapan de Ocampo	534	495	507	513	510
122	Dr. Gonzalo Aguirre Beltrán Carlos A. Carrillo	379	349	309	304	400
144	Veracruz II Veracruz	738	681	721	745	906
162	Manuel Rivera Cambas Xalapa Enríquez	730	792	780	835	849
165	Lic. Jesús Reyes Heróles Tuxpan	746	740	717	709	813
177	Poza Rica Poza Rica de Hidalgo	1,225	1,191	1,137	1,162	1,268
201	Dr. Guillermo Figueroa Cárdenas San Andrés Tuxtla	713	700	695	707	741

Francisco González Bocanegra 37,
Col. Adalberto Tejeda , Xalapa Ver., 91070.
Tel./Fax.: (228) 818-5013 y 818-4855 ext. 201

**Informe de Resultados Tercera Sesión Ordinaria 2021
Honorable Junta Directiva**

244	Manuel Maples Arce Papantla de Olarte	521	559	549	613	646
252	Orizaba Orizaba	1,379	1,307	1,260	1,399	1,591
320	Vega de Alatorre Vega de Alatorre	92	71	79	79	123
337	Álamo Álamo Temapache	0	0	0	0	62
338	Córdoba Córdoba	0	0	0	0	70
Total, Estatal Veracruz		9,370	9,120	8,858	9,166	10,340

Fuente: Información del SAE periodos 1.16.17 al 1.20.21

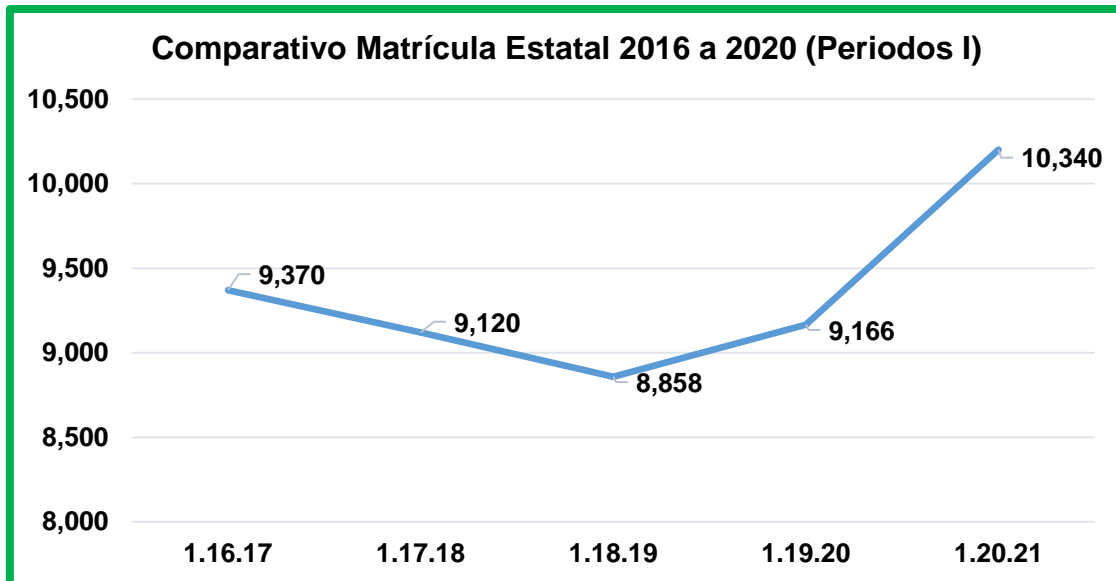

Fuente: Información del SAE periodos 1.16.17 al preliminar 1.20.21

Cobertura Educativa.

La cobertura del Colegio Estatal en el sector de población entre 15 y 17 años como se muestra en la siguiente tabla:

Periodo	Matrícula Estatal	Población (15 a 17)	% de cobertura
1.14.15	9,123	453,155	2.01
1.15.16	9,327	449,125	2.08
1.16.17	9,370	444,460	2.11

Francisco González Bocanegra 37,
Col. Adalberto Tejeda , Xalapa Ver., 91070.
Tel./Fax.: (228) 818-5013 y 818-4855 ext. 201

**Informe de Resultados Tercera Sesión Ordinaria 2021
Honorable Junta Directiva**

1.17.18	9,120	439,680	2.07
1.18.19	8,858	435,213	2.04
1.19.20	9,166	430,989	2.13
1.20.21	10,340	434,923	2.38

Fuentes: Información del SAE de los periodos 1.14.15 al 1.20.21 //
https://planeacion.sep.gob.mx/Doc/estadistica_e_indicadores/principales_cifras/principales_cifras_2019_2020_bolsillo.pdf

La cobertura de población en la edad de 15 a 17 años Incrementó, que se encuentran estudiando en el Colegio en un, 0.25%, con el 2.38% a nivel estatal en comparación con el año anterior.

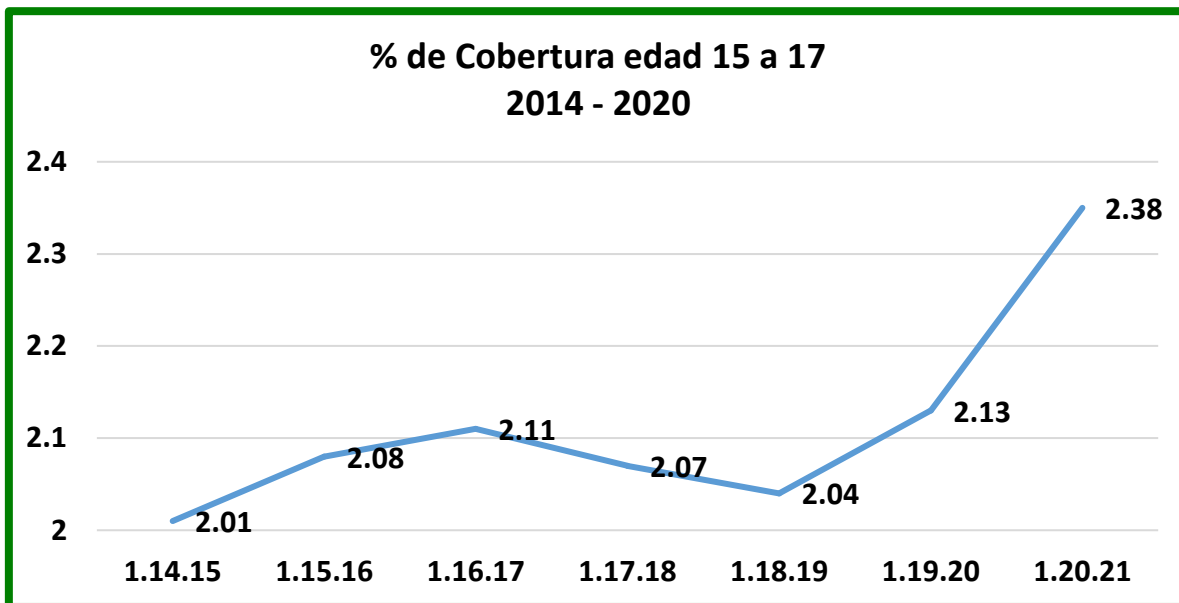

Fuentes: Información del SAE de los periodos 1.14.15 al 1.19.20 //
https://planeacion.sep.gob.mx/Doc/estadistica_e_indicadores/principales_cifras/principales_cifras_2019_2020_bolsillo.pdf

Índice de Transición General

El avance del índice de transición general estatal entre los periodos 1.20.21 al 2.2021, es de 96.3% con un porcentaje de abandono escolar del 3.7% para los mismos periodos; a continuación, se hace un comparativo del indicador entre los resultados de años anteriores:

**Informe de Resultados Tercera Sesión Ordinaria 2021
Honorable Junta Directiva**

Índice de Transición General Estatal Periodos 1.20.21 a 2.10.21				
Transición	Matrícula (1°, 3° y 5°)	Matrícula (2°, 4° y 6°)	% Transición	% Abandono
2015-2016	9,327	8,849	94.8	5.2
2016-2017	9,370	8,945	95.4	4.6
2017-2018	9,120	8,683	95.2	4.7
2018-2019	8,853	8,329	94.1	5.9
2019-2020	9,166	8,718	95.1	4.9
2020-2021	10,340	9,959	96.3	3.7

Fuente: Concentrado Matrícula Estatal de los periodos mencionados.

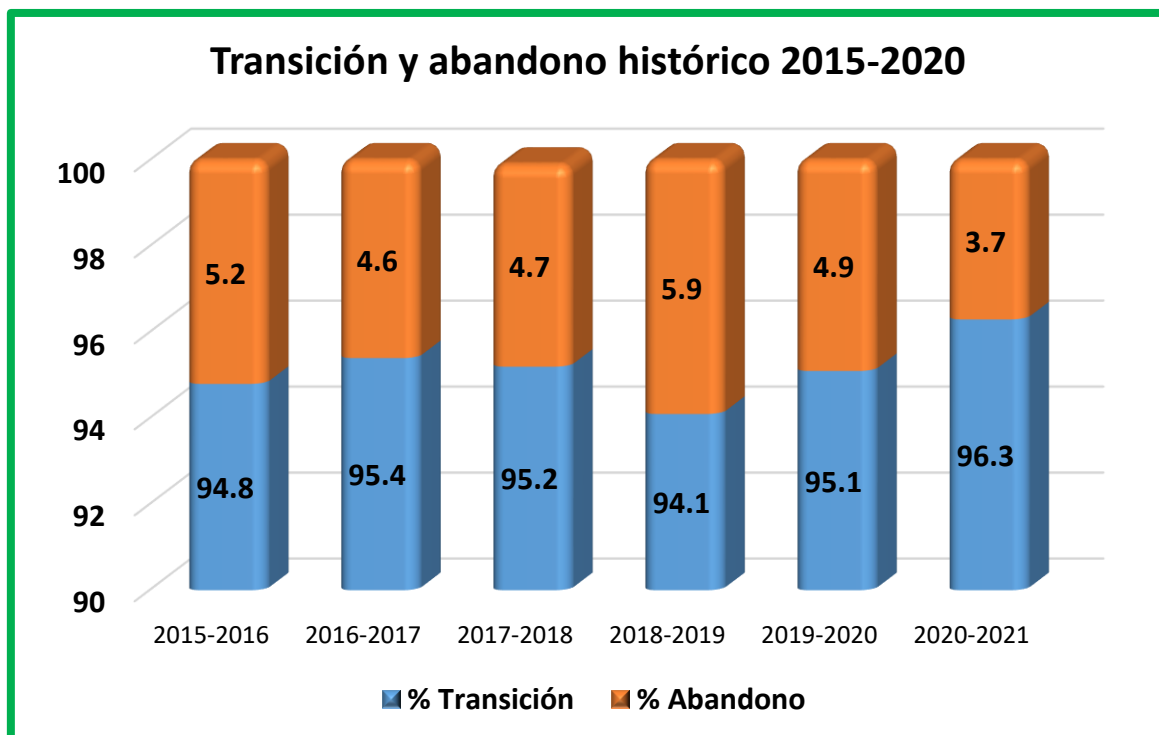

Fuente: Información SAE, de los periodos 2015 al 2021

Del ciclo escolar 2020 – 2021 se presenta a continuación el desglose por cada plantel:

**Informe de Resultados Tercera Sesión Ordinaria 2021
Honorable Junta Directiva**

Índice de Transición General por Plantel						
Clave	Plantel/Ubicación	Matrícula Total 1.20.21	Matrícula Total 2.20.21	% Transición	Bajas	% Abandono escolar General
057	Veracruz I Veracruz	991	967	97.58	24	2.42%
058	Don Juan Osorio López Coatzacoalcos	1021	959	93.93	62	6.07%
103	Potrero Atoyac	349	335	95.99	14	4.01%
104	Juan Díaz Covarrubias Hueyapan de Ocampo	510	478	93.73	32	6.27%
122	Dr. Gonzalo Aguirre Beltrán Carlos A. Carrillo	400	385	96.25	15	3.75%
144	Veracruz II Veracruz	906	860	94.92	46	5.08%
162	Manuel Rivera Cambas Xalapa Enríquez	849	815	96.00	34	4.00%
165	Lic. Jesús Reyes Heróles Tuxpan	813	778	95.69	35	4.31%
177	Poza Rica Poza Rica de Hidalgo	1268	1235	97.40	33	2.60%
201	Dr. Guillermo Figueroa Cárdenas San Andrés Tuxtla	741	721	97.30	20	2.70%
244	Manuel Maples Arce Papantla de Olarte	646	623	96.44	23	3.56%
252	Orizaba Orizaba	1591	1564	98.30	27	1.70%
320	Vega de Alatorre Vega de Alatorre	123	111	90.24	12	9.76%
337	Álamo Álamo Temapache	62	61	98.39	1	1.61%
338	Córdoba Córdoba	70	67	95.71	3	4.29%
Totales		10340	9959	96.32	381	3.68%

Fuente: Concentrado Matrícula Estatal 2.20.21; Concentrado Matrícula Estatal 1.20.21

**Informe de Resultados Tercera Sesión Ordinaria 2021
Honorable Junta Directiva**

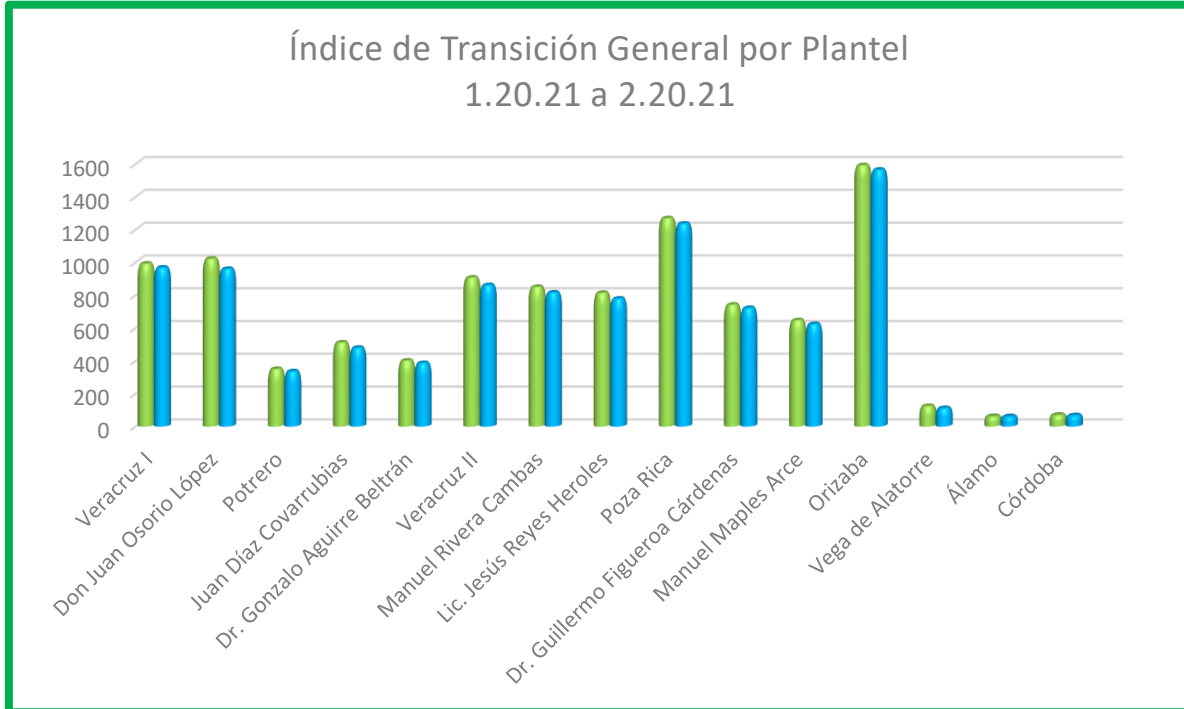

Durante el semestre 1.20.21 y el actual 1.20.22 se ha reforzado el seguimiento académico, mediante reuniones directivas para la toma de decisiones, valoración de estrategias y reporte de resultados por parte de los titulares de las direcciones de planteles para la mejora de resultados y la reducción de abandono escolar.

Dentro de las estrategias operativas específicas resaltan las reuniones con padres de familia para informe de avance académico, así como las visitas domiciliarias a aquellos estudiantes que presentan mayor riesgo de abandono escolar y falta de conectividad.

**Informe de Resultados Tercera Sesión Ordinaria 2021
Honorable Junta Directiva**



**“Reunión Estatal de Seguimiento Académico, segundo corte”
Dirección General – periodo 2.20.21**



**“Reunión de informe académico con padres de familia”
Plantel 177 Poza Rica – Poza Rica de Hidalgo**

**Informe de Resultados Tercera Sesión Ordinaria 2021
Honorable Junta Directiva**



**“Visita domiciliaria a estudiantes con riesgo de abandono escolar”
Plantel 177 Poza Rica – Poza Rica de Hidalgo**

c. Becas.

En este año 2021, se dio seguimiento a la implementación de la Beca Universal para la Educación Media Superior (Beca Benito Juárez), en todos los planteles, teniendo como resultado lo siguiente:

Seguimiento de Becas Benito Juárez 1.20.21 - en el periodo 2.20.21					
Clave	Plantel Ubicación	Matrícula 1.20.21	Becarios	Estudiantes sin beca	% Becados
057	Veracruz I Veracruz	991	988	3	99.70%
058	Don Juan Osorio López Coatzacoalcos	1,021	1017	4	99.60%
103	Potrero Atoyac	349	346	3	99.14%
104	Juan Díaz Covarrubias Hueyapan de Ocampo	510	500	10	98.03%
122	Dr. Gonzalo Aguirre Beltrán Carlos A. Carrillo	400	398	2	99.5%
144	Veracruz II Veracruz	906	900	6	99.33%
162	Manuel Rivera Cambas Xalapa Enríquez	849	845	4	99.52%
165	Lic. Jesús Reyes Heróles Tuxpan	813	810	3	99.63%
177	Poza Rica Poza Rica de Hidalgo	1,268	1259	9	99.29%
201	Dr. Guillermo Figueroa Cárdenas San Andrés Tuxtla	741	741	0	100%

Francisco González Bocanegra 37,
Col. Adalberto Tejeda , Xalapa Ver., 91070.
Tel./Fax.: (228) 818-5013 y 818-4855 ext. 201

**Informe de Resultados Tercera Sesión Ordinaria 2021
Honorable Junta Directiva**

244	Manuel Maples Arce Papantla de Olarte	646	644	2	99.69%
252	Orizaba Orizaba	1,591	1584	7	99.56%
320	Vega de Alatorre Vega de Alatorre	123	122	1	86.76%
337	Álamo Álamo Temapache	62	59	3	95.16%
338	Córdoba Córdoba	70	69	1	98.57%
Total		10,340	10,282	58	99.44%

Fuente: Concentrado del seguimiento de Becas Benito Juárez. 1.20.21-2.20.21

d. Seguimiento de las plazas para el servicio social de la carrera de PTB en enfermería general.

Durante 2021 se ha asistido a múltiples reuniones virtuales relacionadas a la distribución y seguimiento de las plazas de Servicio Social por parte de la Secretaría de Salud, IMSS, ISSSTE y Hospital Naval, para las y los estudiantes de los planteles Dr. Guillermo Figueroa Cárdenas, Dr. Gonzalo Aguirre Beltrán y Lic. Jesús Reyes Heróles.

Uno de los principales criterios para la asignación de plazas es el promedio escolar, ordenándose entonces de mayor a menor promedio, donde los de mayor calificación tienen oportunidad de elegir la dependencia donde realizarán su Servicio Social.

Se continúa trabajando con las instituciones de salud para la asignación de los estudiantes en espera de plazas para la realización del servicio social.

Entrega de Plazas para Servicio Social PTB en Enfermería General						
Plantel Ubicación	Matrícula a Egresar 2.20.21 y anteriores	Plazas SSA	Plazas IMSS	Plazas ISSSTE	Plazas Naval	TOTAL
122 Dr. Gonzalo Aguirre Beltrán. Carlos A. Carrillo	27	10	1	4	0	14
165 Lic. Jesús Reyes Heróles Tuxpan	139	22	20	10	10	62
201 Dr. Guillermo Figueroa Cárdenas San Andrés Tuxtla	73	22	10	0	0	32

Fuente: Convenio SESVER

**Informe de Resultados Tercera Sesión Ordinaria 2021
Honorable Junta Directiva**

Plantel // Ubicación	Egresados pendientes de espacio para la asignación de plazas del servicio social generación 2.20.21 y anteriores
122 Dr. Gonzalo Aguirre Beltrán Carlos A. Carrillo	13
165 Lic. Jesús Reyes Heróles Tuxpan	77
201 Dr. Guillermo Figueroa Cárdenas San Andrés Tuxtla	41

Fuente: Convenio SESVER

3. Atención Psicopedagógica.

a. Programa de Tutorías.

Con la finalidad de fortalecer la permanencia de los educandos y al mismo tiempo incrementar el aprovechamiento académico, asimismo, favorecer el índice de transición y titulación, el Colegio continuo con las acciones de tutorías con el apoyo de los medios electrónicos, redes sociales y visitas domiciliarias con la intención de localizar a jóvenes que se ausentaron por completo de sus actividades académicas.

En el semestre (enero – junio) contando con una matrícula oficial de 9,959 estudiantes, se han tutorado 7,531 alumnos(as), que equivalen al 79% de atención.

Clave	Plantel / Ubicación	Matrícula	Alumnos en riesgo	Alumnos Tutorados	% alcanzado
57	Veracruz I Veracruz	967	397	397	41.05
58	Don Juan Osorio López Coatzacoalcos	959	959	959	100
103	Potrero Atoyac	335	302	302	90.14
104	Juan Díaz Covarrubias Hueyapan de Ocampo	478	265	265	55.43
122	Dr. Gonzalo Aguirre Beltrán Carlos A. Carrillo	385	61	91	23.63
144	Veracruz II Veracruz	860	856	856	100
162	Manuel Rivera Cambas Xalapa Enríquez	815	445	445	54.6
165	Lic. Jesús Reyes Heróles Tuxpan	778	778	778	100
177	Poza Rica Poza Rica de Hidalgo	1235	859	859	69.55

**Informe de Resultados Tercera Sesión Ordinaria 2021
Honorable Junta Directiva**

Clave	Plantel / Ubicación	Matrícula	Alumnos en riesgo	Alumnos Tutorados	% alcanzado
201	Dr. Guillermo Figueroa Cárdenas San Andrés Tuxtla	721	721	721	100
244	Manuel Maples Arce Papanltla de Olarte	623	594	594	95.34
252	Orizaba Orizaba	1564	1098	1098	70.2
320	Vega de Alatorre Emilio Carranza	111	38	38	34.23
337	Álamo Álamo Temapache	61	61	61	100
338	Córdoba Córdoba	67	67	67	100
Total		9,959	7,531	7,531	79%

Fuente: Concentrado general de tutorías de dos trimestres enero-junio periodo 2.20.21

Nota: Este indicador se determina dividiendo el total de alumnos(a) tutorados entre el total de la matrícula.

En el trimestre abril - junio 2021, con una matrícula oficial de 9,959 estudiantes, se han tutorado 4,503 alumnos(as), que equivalen al 45.21 Nota: este indicador se determina dividiendo el total de alumnos(a) tutorados entre el total de la matrícula.

Alumnos Tutorados trimestre (abril-junio 2021) 2.20.21					
Clave	Plantel/Ubicación	Matrícula	Alumnos en riesgo	Alumnos Tutorados	% alcanzado
57	Veracruz I Veracruz	967	356	356	36.80
58	Don Juan Osorio López Coatzacoalcos	959	275	275	28.67
103	Potrero Atoyac	335	232	232	69.25
104	Juan Díaz Covarrubias Hueyapan de Ocampo	478	120	120	25.10
122	Dr. Gonzalo Aguirre Beltrán Carlos A. Carrillo	385	57	57	14.80
144	Veracruz II Veracruz	860	527	527	61.27
162	Manuel Rivera Cambas Xalapa Enríquez	815	356	356	43.68
165	Lic. Jesús Reyes Heróles Tuxpan	778	552	552	70.95
177	Poza Rica Poza Rica de Hidalgo	1235	689	689	55.78
201	Dr. Guillermo Figueroa Cárdenas San Andrés Tuxtla	721	331	331	57.69

**Informe de Resultados Tercera Sesión Ordinaria 2021
Honorable Junta Directiva**

Alumnos Tutorados trimestre (abril-junio 2021) 2.20.21					
Clave	Plantel/Ubicación	Matrícula	Alumnos en riesgo	Alumnos Tutorados	% alcanzado
244	Manuel Maples Arce Papantla de Olarte	623	390	390	62.60
252	Orizaba Orizaba	1564	534	534	34.14
320	Vega de Alatorre Emilio Carranza	111	28	28	25.22
337	Alamo Alamo Temapache	61	56	56	91.80
338	Córdoba Córdoba	67	0	0	0.00
	Total	9,959	4,503	4,503	45.21%

Fuente: Concentrado general de tutorías del trimestre abril-junio periodo 2.20.21

Nota: Este indicador se determina dividiendo el total de alumnos(a) tutorados entre el total de la matrícula.

b. Orientación Educativa.

En cada uno de los planteles se cuenta con la operación del Programa de Orientación Educativa, con el objetivo de atender a los alumnos en condiciones de abandono escolar por situaciones socioemocionales, contribuyendo al apoyo a la permanencia de los alumnos en su proceso de aprendizaje.

En el semestre 2.20.21 (marzo 2020 – junio 2021) con una matrícula de 9,959 estudiantes, se detectó a 804 alumnos(as) que presentaron problemas académicos por situaciones socioemocionales, de estos se les brindó atención logrando un porcentaje de 100.00% de alumnos(as) atendidos canalizados en el Programa de Orientación Educativa.

Alumnos Orientados enero-junio 2.20.21					
Clave	Plantel Ubicación	Matrícula	Alumnos en riesgo	Alumnos Orientados	% alcanzado
057	Veracruz I Veracruz	967	69	69	100
058	Don Juan Osorio López Coatzacoalcos	959	39	39	100
103	Potrero Atoyac	335	18	18	100
104	Juan Díaz Covarrubias Hueyapan de Ocampo	478	345	345	100
122	Dr. Gonzalo Aguirre Beltrán Carlos A. Carrillo	385	43	43	100
144	Veracruz II Veracruz	860	32	32	100
162	Manuel Rivera Cambas	815	30	30	100

Francisco González Bocanegra 37,
Col. Adalberto Tejeda , Xalapa Ver., 91070.
Tel./Fax.: (228) 818-5013 y 818-4855 ext. 201

**Informe de Resultados Tercera Sesión Ordinaria 2021
Honorable Junta Directiva**

Alumnos Orientados enero-junio 2.20.21					
Clave	Plantel Ubicación	Matrícula	Alumnos en riesgo	Alumnos Orientados	% alcanzado
	Xalapa Enríquez				
165	Lic. Jesús Reyes Heróles Tuxpan	778	35	35	100
177	Poza Rica Poza Rica de Hidalgo	1235	42	42	100
201	Dr. Guillermo Figueroa Cárdenas San Andrés Tuxtla	721	12	12	100
244	Manuel Maples Arce Papanthla de Olarte	623	43	43	100
252	Orizaba Orizaba	1564	67	67	100
320	Vega de Alatorre Vega de Alatorre	111	19	19	100
337	Álamo Álamo-Temapache	61	7	7	100
338	Córdoba Córdoba	67	3	3	100
Total		9,959	804	804	100%

Fuente: Concentrado general de Orientación educativa de dos trimestres enero-junio periodo 2.20.21
Nota: Para medir el indicador de alumnos orientados que se canalizan a través de tutorías, otras áreas, padres de familia o a solicitud del mismo alumno, se toma en cuenta los alumnos orientados comparándolos entre los alumnos de riesgo.

Para el trimestre abril – junio 2021 se contó con una matrícula de 9,959, de los cuales 449 estudiantes fueron atendidos en el programa de orientación educativa.

Alumnos Orientados trimestre abril-junio 2.20.21					
Clave	Plantel Ubicación	Matrícula	Alumnos en riesgo	Alumnos Orientados	% alcanzado
057	Veracruz I Veracruz	967	9	9	100
058	Don Juan Osorio López Coatzacoalcos	959	15	15	100
103	Potrero Atoy	335	9	9	100
104	Juan Díaz Covarrubias Hueyapan de Ocampo	478	194	194	100
122	Dr. Gonzalo Aguirre Beltrán Carlos A. Carrillo	385	33	33	100
144	Veracruz II Veracruz	860	22	22	100
162	Manuel Rivera Cambas Xalapa Enríquez	815	21	21	100
165	Lic. Jesús Reyes Heróles Tuxpan	778	23	23	100

**Informe de Resultados Tercera Sesión Ordinaria 2021
Honorable Junta Directiva**

Alumnos Orientados trimestre abril-junio 2.20.21					
Clave	Plantel Ubicación	Matrícula	Alumnos en riesgo	Alumnos Orientados	% alcanzado
177	Poza Rica Poza Rica de Hidalgo	1235	35	35	100
201	Dr. Guillermo Figueroa Cárdenas San Andrés Tuxtla	721	7	7	100
244	Manuel Maples Arce Papantla de Olarte	623	31	31	100
252	Orizaba Orizaba	1564	34	34	100
320	Vega de Alatorre Vega de Alatorre	111	12	12	100
337	Álamo Álamo-Temapache	61	2	2	100
338	Córdoba Córdoba	67	2	2	100
Total		9,959	449	449	100%

Fuente: Concentrado general de Orientación educativa del trimestre abril-junio periodo 2.20.21
Nota: Para medir el indicador de alumnos orientados que se canalizan a través de tutorías, otras áreas, padres de familia o a solicitud del mismo alumno, se toma en cuenta los alumnos orientados comparándolos entre los alumnos de riesgo.

c. Programas de Apoyo.
Actividades extracurriculares:

Durante el semestre 2.19.20, se realizaron actividades a través de diversas plataformas digitales, una de ellas fue el material enviado por Oficinas Nacionales, concerniente a los cuadernillos de ejercicios “jóvenes en casa”, los cuales se enviaron a los 13 planteles de manera digital y reenviándose a los alumnos por internet y de manera impresa a los alumnos que no contaron con internet.

Las actividades de los cuadernillos estaban dirigidas a padres de familia y alumnos, abarcando rubros culturales, deportivos, vida diaria y sobre todo de convivencia, destacando la importancia de fortalecer las habilidades socioemocionales de nuestros jóvenes.



*“Actividad del cuadernillo número 4 jóvenes en casa”
Plantel 252 Orizaba*

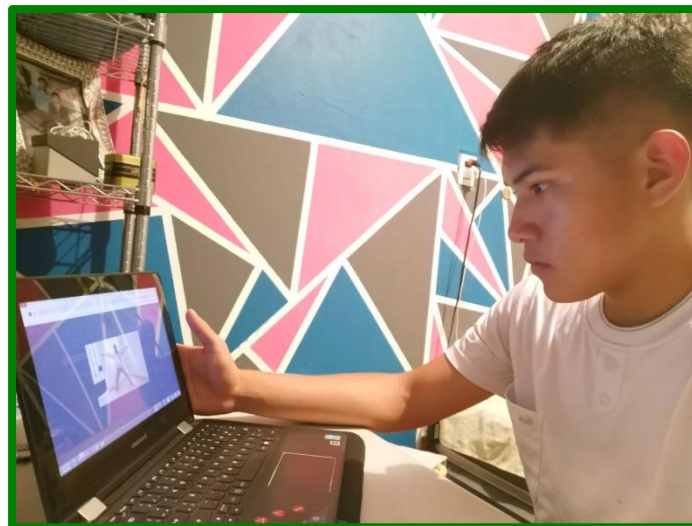

*“Actividad del cuadernillo número 6 jóvenes en casa”
Plantel 252 Orizaba*

d. Programas de Apoyo a la permanencia.

Actividades extracurriculares:

En el trimestre (abril – junio) se llevaron a cabo diversas actividades extracurriculares dirigidas alumnos(as), orientadores educativos, personal administrativo y padres de familia de los 15 planteles, a través de redes sociales y

**Informe de Resultados Tercera Sesión Ordinaria 2021
Honorable Junta Directiva**

Fuente: Jornada Nacional Vocacional 2021.

Programa Boot Camp.

El objetivo del programa Boot Camp coordinado por oficinas nacionales de Conalep está dirigido a los alumnos(as) de secundaria próximos a egresar, para que convivan en actividades lúdicas con la comunidad Conalep con la finalidad de motivarlos a continuar sus estudios al nivel medio superior con el Colegio de Educación profesional Técnica en cada uno de los Estados, teniendo un total de 23 participantes entre docentes, orientadores educativos, alumnos de secundaria y estudiantes de Conalep. A continuación, se detalla la cantidad de participantes:

Programa Boot Camp Trimestre (enero – marzo 2021)										
Clave	Plantel	Participantes								
		Orientadores		Alumnos(as) de Secundaria		Docentes		Alumnos(as) Conalep		Total
		H	M	H	M	H	M	H	M	
57	Veracruz I Veracruz	0	1	0	1	1	0	1	0	4
58	Don Juan Osorio López Coatzacoalcos	0	1	0	1	0	0	0	0	2
103	Potrero Atoyac	1	0	0	1	0	0	0	0	2
122	Dr. Gonzalo Aguirre Beltrán Carlos A. Carrillo	0	1	0	1	0	0	0	0	2
144	Veracruz II Veracruz	1	0	1	0	0	0	0	1	3
162	Manuel Rivera Cambas Xalapa Enríquez	0	5	1	4	0	0	0	0	10
Subtotal		2	8	2	8	1	0	1	1	23
Total		10		10		1		2		23

Fuente: Programa Boot Camp 2021.

**Informe de Resultados Tercera Sesión Ordinaria 2021
Honorable Junta Directiva**



“Programa en línea Boot Camp 2021”

Programa de sustentabilidad.

Con la finalidad de cuidar el medio ambiente y la sustentabilidad del planeta tierra, se llevan a cabo videoconferencias que se difunden a la comunidad Conalep.

A continuación, se describen los programas que fueron presentados en el primer trimestre (enero – marzo 2021):

Sustentabilidad (enero - marzo 2021)		
Cvo.	Convocatorias/Temas	Participantes
1	Programa de Sustentabilidad de Dirección General.	Comunidad de los 15 Planteles.
2	Compendio de Prácticas - Proyectos Verdes Dentro del Aula.	1 alumna del Plantel 103 Potrero y 1 alumno del plante 162 Manuel Rivera Cambas.
3	Manejo de Destrucción Ambiental Adecuados de Bifenilos Policlorados en México (segunda fase).	Los 15 Directores(as) de Planteles.
4	La Naturaleza en la Escuela "Tiburón Martillo".	40 Alumnos(as) del Plantel 058 Don Juan Osorio López.

Fuente: Programa Sustentabilidad 2021.

**Informe de Resultados Tercera Sesión Ordinaria 2021
Honorable Junta Directiva**



Fuente: Programa de Sustentabilidad 2021.

Programa de PTS (Passport To Success Explorer).

Por otra parte, en este primer semestre fueron capacitados 13 orientadores educativos en el curso “Passport to Success Explorer (PTS)”, en espera de recibir constancias para la implementación del programa.

Clave	Plantel/Ubicación	Orientadores Capacitados		Total
		H	M	
57	Veracruz I Veracruz	0	2	2
58	Don Juan Osorio López Coatzacoalcos	0	1	1
103	Potrero Atoyac	1	0	1
122	Dr. Gonzalo Aguirre Beltrán Carlos A. Carrillo	0	1	1
162	Manuel Rivera Cambas Xalapa Enríquez	0	3	3
165	Lic. Jesús Reyes Heroles Tuxpan	0	1	1
177	Poza Rica Poza Rica de Hidalgo	0	1	1
201	Dr. Guillermo Figueroa Cárdenas San Andrés Tuxtla	0	1	1
244	Manuel Maples Arce Papantla de Olarte	0	1	1
252	Orizaba Orizaba	1	0	1
Total		2	11	13

Fuente: Programa Passport To Success Explorer 2021.

**Informe de Resultados Tercera Sesión Ordinaria 2021
Honorable Junta Directiva**

Este personal se suma a los 5 orientadores capacitados en el ejercicio anterior.

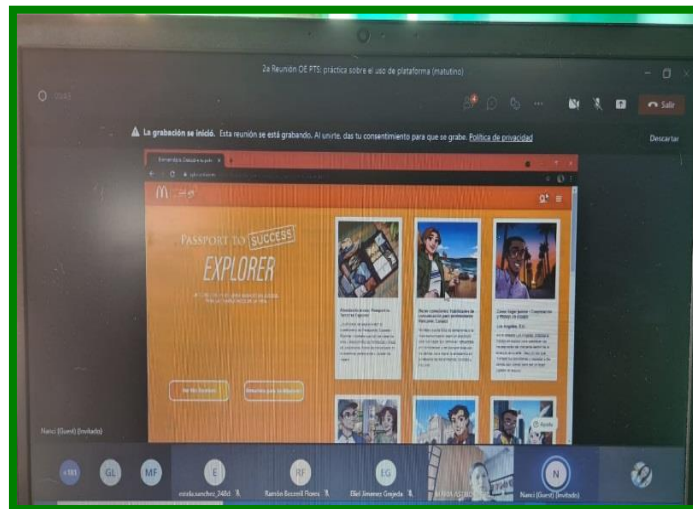

“Fuente. Programa Passport To Success (PTS) 2021”



“Fuente: Programa Passport To Success (PTS) 2021”

Videoconferencias diversas de formación integral y prevención de riesgos a las adiciones.

Videoconferencias de Prevención de Riesgos Trimestre (enero-marzo 2021)	
Cvo.	Convocatorias/Temas

Francisco González Bocanegra 37,
Col. Adalberto Tejeda , Xalapa Ver.. 91070.
Tel./Fax.: (228) 818-5013 y 818-4855 ext. 201

**Informe de Resultados Tercera Sesión Ordinaria 2021
Honorable Junta Directiva**

1	Pláticas virtuales por parte de la Secretaría de Seguridad Pública con temas globoflexia, seguridad vial, mochila emocional y valor de la vida.
2	Conversatorio virtual "prevención de las adicciones y redes de apoyo" impartidas por el Centro de Integración Juvenil (CIJ).
3	Videoconferencia "Día Mundial de la Obesidad" impartida por la Secretaría de Educación Media Superior y Superior (SEMSyS).

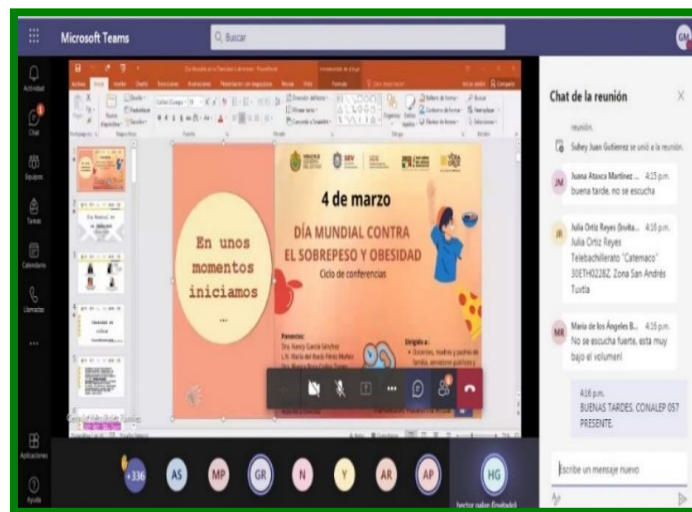

Fuente. Día mundial contra el sobre peso 2021.

Centros de Mediación.

En seguimiento a la Ley 303 Prevención Acoso Escolar artículos 42a al 42h, se actualizaron los “Centros de Mediación Escolar” en la totalidad de los planteles Conalep del Estado, incluidos los de nueva creación, cuyo objetivo es llevar a cabo la gestión y resolución interpersonales actuales que generan comúnmente conflictos, que sea resuelto a través de un proceso de mediación, bajo los principios de confiabilidad, equidad, voluntariedad, respeto entre las partes, así como el respeto de las tradiciones y cultura, en coordinación con el Programa de Orientación Educativa.

Participación en los programas por SIPINNA.

Participación a nivel nacional de una alumna con motivo del Día Internacional de las Mujeres en la videoconferencia organizada por SIPINNA (Sistema Nacional de Protección Integral de Niñas, Niños y Adolescentes) titulada “La Erradicación de Violencias Contra Niñas y Adolescentes Mujeres”.

Francisco González Bocanegra 37,
Col. Adalberto Tejeda , Xalapa Ver.,. 91070.
Tel./Fax.: (228) 818-5013 y 818-4855 ext. 201

Programa Ciudadanos y Ciudadanas del mundo.

Otras de las acciones para contribuir al Programa “Formando Ciudadanos del Mundo”, es el seguimiento al Programa de Emprendedores cuya finalidad es crear una cultura en los alumnos(as) para iniciar un nuevo proyecto a través de ideas y oportunidades, que les permita ser calificados para innovar, modificando así el escenario económico.

Seguimiento académico.

Del total de la matrícula de 9,959 jóvenes estudiantes en el Colegio, a través de SISEAC (Sistema de Seguimiento Académico) en el tercer corte de evaluación el trimestre abril - junio del periodo 2.20.21 el cual muestra los resultados de aprendizaje con 3,810 estudiantes con asignaturas reprobadas, los cuales ingresaron a la etapa de asesorías intersemestrales en proceso de recuperación.

Seguimiento Académico en Asesorías Intersemestrales 2.20.21				
Clave	Plantel Ubicación	Matrícula	Alumnos en riesgo	%
057	Veracruz I Veracruz	967	541	55.94
058	Don Juan Osorio López Coatzacoalcos	959	178	18.56
103	Potrero Atoyac	335	169	50.44
104	Juan Díaz Covarrubias Hueyapan de Ocampo	478	289	60.46
122	Dr. Gonzalo Aguirre Beltrán Carlos A. Carrillo	385	200	51.94
144	Veracruz II Veracruz	860	430	50
162	Manuel Rivera Cambas Xalapa Enríquez	815	188	23.06
165	Lic. Jesús Reyes Heróles Tuxpan	778	319	41
177	Poza Rica Poza Rica de Hidalgo	1235	400	32.38
201	Dr. Guillermo Figueroa Cárdenas San Andrés Tuxtla	721	391	54.23
244	Manuel Maples Arce Papantla de Olarte	623	303	48.63
252	Orizaba Orizaba	1564	325	20.78
320	Vega de Alatorre Vega de Alatorre	111	75	67.56

**Informe de Resultados Tercera Sesión Ordinaria 2021
Honorable Junta Directiva**

Seguimiento Académico en Asesorías Intersemestrales 2.20.21				
Clave	Plantel Ubicación	Matrícula	Alumnos en riesgo	%
337	Álamo Álamo-Temapache	61	1	1.63
338	Córdoba Córdoba	67	1	1.49
Total		9,959	3,810	38.54%

Fuente. Programa de Tutorías 2021.

En el semestre (enero – junio), se continuaron con las estrategias del proceso de aprendizaje de los estudiantes, al mismo tiempo al seguimiento académico, mediante las herramientas digitales a través de TEAMS, correo institucional, Facebook, WhatsApp y Zoom, en el semestre 2.20.21 enero a junio 2021, se mantiene 90% de los alumnos(as) cuentan con conectividad y el 10% no cuentan con internet, por lo que parte de esta población se les proporcionó 1,683 cuadernillos.

Seguimiento en el semestre 2.20.21					
Clave	Plantel Ubicación	Matrícula	Alumno beneficiado cuadernillo	H	M
057	Veracruz I Veracruz	967	45	31	14
058	Don Juan Osorio López Coatzacoalcos	959	451	279	172
103	Potrero Atoyac	335	35	18	19
104	Juan Díaz Covarrubias Hueyapan de Ocampo	478	10	6	4
122	Dr. Gonzalo Aguirre Beltrán Carlos A. Carrillo	385	1	0	1
144	Veracruz II Veracruz	860	8	2	6
162	Manuel Rivera Cambas Xalapa Enríquez	815	198	107	91
165	Lic. Jesús Reyes Heróles Tuxpan	778	96	42	54
177	Poza Rica Poza Rica de Hidalgo	1235	15	6	9
201	Dr. Guillermo Figueroa Cárdenas San Andrés Tuxtla	0721	34	14	20
244	Manuel Maples Arce Papantla de Olarte	623	620	275	345
252	Orizaba Orizaba	1564	105	71	34
320	Vega de Alatorre Vega de Alatorre	111	35	13	22
337	Álamo	61	0	0	0

Francisco González Bocanegra 37,
Col. Adalberto Tejeda , Xalapa Ver., 91070.
Tel./Fax.: (228) 818-5013 y 818-4855 ext. 201

**Informe de Resultados Tercera Sesión Ordinaria 2021
Honorable Junta Directiva**

Seguimiento en el semestre 2.20.21					
Clave	Plantel Ubicación	Matrícula	Alumno beneficiado cuadernillo	H	M
	Álamo-Temapache				
338	Córdoba Córdoba	67	30	10	20
Total		9,959	1,683	878	809

Fuente. Reportes a través de los Forms para SEMSYS.

Para los casos de los estudiantes que no cuentan con el servicio de internet, se implementó la elaboración de cuadernillos con la finalidad que continúen sus estudios.

Seguimiento en el semestre 2.20.21				
Clave	Plantel Ubicación	Matrícula	Alumnos con Conectividad	%
057	Veracruz I Veracruz	967	596	61.63
058	Don Juan Osorio López Coatzacoalcos	959	912	95.1
103	Potrero Atoyac	335	295	88.06
104	Juan Díaz Covarrubias Hueyapan de Ocampo	478	385	80.96
122	Dr. Gonzalo Aguirre Beltrán Carlos A. Carrillo	385	384	99.74
144	Veracruz II Veracruz	860	800	93.02
162	Manuel Rivera Cambas Xalapa Enríquez	815	697	85.52
165	Lic. Jesús Reyes Heróles Tuxpan	778	740	95.11
177	Poza Rica Poza Rica de Hidalgo	1235	1220	98.78
201	Dr. Guillermo Figueroa Cárdenas San Andrés Tuxtla	721	702	97.36
244	Manuel Maples Arce Papantla de Olarte	623	605	97.11
252	Orizaba Orizaba	1564	1465	93.67
320	Vega de Alatorre Vega de Alatorre	111	60	54.05
337	Álamo Álamo-Temapache	61	58	95.08
338	Córdoba Córdoba	67	67	100
Total		9,959	8,989	90.26%

Fuente. Reportes a través de los Forms para SEMSYS.

**Informe de Resultados Tercera Sesión Ordinaria 2021
Honorable Junta Directiva**

A continuación, se detalla en una tabla el seguimiento a la continuidad de las clases en línea iniciando el semestre con el 88% y logrando mantener al finalizar en el periodo 2.20.21 el 90%:

Conectividad Digital							
Fecha/Periodo	Alumnos(as)			Docentes			% conectividad digital
	Género		Total	Género		Total	
	H	M		H	M		
28/09/2020 (1.20.21)	5,958	4,134	10,091	278	275	553	85
18/12/2020 (1.20.21)	6,105	4,235	10,340	278	275	553	88
01/03/2021 (2.20.21)	5,846	4,107	9,953	287	270	557	88

Fuente. Reportes a través de los Forms para SEMSYS.

Trimestre abril - junio 2021							
Fecha/Periodo	Alumnos(as)			Docentes			% conectividad digital
	Género		Total	Género		Total	
	H	M		H	M		
19/04/2021 (2.20.21)	5,847	4,103	9,950	287	270	557	90
03/05//2021 (2.20.21)	4,854	4,105	9,959	287	270	557	90
05/07/2021 (2.20.21)	4,854	4,105	9,959	287	270	557	90

Fuente. Reportes a través de los Forms para SEMSYS.



**“Entrega de Cuadernillos”
Plantel 177 Poza Rica – Poza Rica de Hidalgo**

3 Vinculación, Capacitación y Servicios Tecnológicos.

a. Comité de Vinculación.

El área de promoción y vinculación de los diversos planteles se ocupan de generar vínculos a través del sector productivo, privado y social, para lo anterior, se cuenta con comités de vinculación los cuales gestionan de manera permanente en búsqueda de generar acciones y proyectos innovadores de apoyo para los estudiantes inscritos a este Colegio Estatal; para el periodo de enero – junio 2021, se reportan los siguientes datos:

Comité Vinculación enero – junio 2021		
Número de Sesiones Comité de vinculación	Acuerdos Establecidos	Acuerdos Cumplidos
13	33	09

Fuente de consulta: SIE, junio 2021.

El comité de vinculación tendrá por objeto coordinar la participación de las diferentes instancias y sectores de la institución, en las acciones que se realicen en colaboración con organizaciones y personas del entorno, y funge como una instancia de coordinación interna, para concretar diversos convenios, el cual permite las siguientes atribuciones:

Francisco González Bocanegra 37,
Col. Adalberto Tejeda , Xalapa Ver., 91070.
Tel./Fax.: (228) 818-5013 y 818-4855 ext. 201

**Informe de Resultados Tercera Sesión Ordinaria 2021
Honorable Junta Directiva**

- Apoyar al plantel en el desarrollo de los programas de vinculación.
- Opinar sobre la pertinencia de la oferta educativa en congruencia con la actividad productiva del área de influencia de cada uno de los planteles.
- Promover y apoyar la colocación de egresados en el mercado laboral.
- Promover y apoyar la colocación de los estudiantes en los sectores participantes, para la realización de prácticas profesionales, campos clínicos y la prestación del servicio social.
- Impulsar el fortalecimiento académico, con la participación del sector productivo.
- Apoyar en la obtención de donaciones.
- Apoyar la obtención de becas y estímulos económicos.

Para el trimestre de abril a junio 2021 se llevaron a cabo un total de 9 sesiones entre los comités de vinculación de planteles y Dirección General como se detalla a continuación:

Comité Vinculación abril – junio 2021		
Sesiones Comité de vinculación	Acuerdos Establecidos	Acuerdos Cumplidos
09	20	06

Fuente de consulta: SIE, junio 2021.



“Primera Sesión del comité de Vinculación Estatal 2021”

**Informe de Resultados Tercera Sesión Ordinaria 2021
Honorable Junta Directiva**



***“Primera Sesión del Comité de Vinculación 2021”
Plantel 338 Córdoba***



***“Primera Sesión del Comité de Vinculación 2021”
Plantel 244 Manuel Maples Arce – Papantla de Olarte***

Es importante mencionar que, durante este semestre del año 2021 las reuniones han sido de manera semipresencial dependiendo de la semaforización municipal donde se encuentran los planteles adscritos a este Colegio, además que, en el mes de mayo no podían sesionar los comités de vinculación derivados al proceso electoral.

Convenios Institucionales.

La formalización que identifica los acuerdos que vincula al Conalep con empresas y/o instituciones, se consolida a través de convenios institucionales para obtener beneficios, obligaciones o responsabilidades concretas, de carácter académico, científico, cultural y mejora a la infraestructura.

Es importante mencionar que durante este año derivado a la pandemia por el SARVS-CO-2, la vinculación con el sector empresarial se encuentra limitada, el acercamiento se ha llevado a cabo por medio del uso de las tecnologías buscando las estrategias para lograr convenios y cartas de intención como a continuación se cuantifican para lo que va del semestre:

Convenios formalizados enero – junio 2021	
Convenios	Cartas de intención
12	16

Fuente de consulta: SIE, junio 2021.



Firma de convenio con Omega Up

Convenios formalizados abril – junio 2021	
Convenios	Cartas de intención
8	7

Fuente de consulta: SIE, junio 2021.



“Firma de convenio con la Organización American Field Service (AFS)”

b. Becas, estímulos y donaciones.

Becas del sector productivo.

Los apoyos que otorgan los diversos sectores productivos, buscan motivar a los estudiantes en su proceso formativo, por ello, la búsqueda de mantener el otorgamiento de becas y estímulos económicos, los cuales, son recursos externos e internos que benefician a estudiantes, de excelente rendimiento académico, y de bajos recursos económicos; con la finalidad de apoyar a la permanencia escolar y evitar abandono o deserción escolar, que permita entregar a la sociedad profesionales técnicos de éxito para un mejor país.

Durante el semestre de enero a junio se recibieron 26 becas del sector productivo con un total de \$172,820.00 (Ciento setenta y dos mil ochocientos veinte pesos 00/100 M.N.). En el segundo trimestre (abril – junio) se entregaron 16 becas por un monto total de \$131,500.00 (Ciento treinta y un mil quinientos pesos 00/100 M.N.) como se detalla a continuación:

Becas Directas (abril - junio 2021)			
Clave	Plantel	Cantidad	Monto
144	Veracruz II Veracruz	12	\$ 120,000.00
177	Poza Rica Poza Rica de Hidalgo	2	\$ 1,900.00
252	Orizaba Orizaba	2	\$ 9,600.00

Informe de Resultados Tercera Sesión Ordinaria 2021
Honorable Junta Directiva

Total	16	\$ 131,500.00
-------	----	---------------

Fuente de consulta: SIE, junio 2021.

Donaciones.

La donación es el acto que consiste en dar fondos u otros bienes materiales, regulada mediante un contrato y/o convenio, estas aportaciones son gestionadas por planteles y/o Dirección Estatal ante el sector productivo, instituciones o autoridades gubernamentales, las cuales se traducen en apoyos para la mejora de espacios educativos, talleres y laboratorios y/o equipamiento en beneficios para para el proceso educativo de los estudiantes.

Durante el semestre de enero junio de 2021, se obtuvieron 10 donaciones con un monto total de \$86,360.00 (Ochenta mil trescientos sesenta pesos 00/100 M.N.). Para el segundo trimestre del año (abril – junio) se consolidó una donación por parte del Poder Judicial de la Federación beneficiando al plantel 058 Don Juan Osorio López con un monto estimado de \$27,710.00 (veintisiete mil setecientos diez pesos 00/100 M.N.), dicha donación fue en especie en el que consiste en equipo de cómputo para laboratorios de informática.



*“Donación de equipo de cómputo por parte de la Poder Judicial de la Federación”
Plantel 058 Don Juan Osorio López - Coatzacoalcos*

c. Colocación de egresados.

CONALEP tiene el compromiso con sus egresados en proporcionales los elementos necesarios para lograr su colocación en el mercado laboral, que facilite su incorporación derivada a su competitividad.

**Informe de Resultados Tercera Sesión Ordinaria 2021
Honorable Junta Directiva**

Es importante señalar que los esfuerzos para alcanzar la colocación de egresados son permanentes a pesar de la pandemia por la que se vive, en ese tenor, las acciones de vinculación, así como la firma de convenios se han intensificado para el apoyo de nuestros estudiantes próximos a egresar y egresados.

En este sentido, para el primer semestre del año (enero – junio) se colocaron 19 egresados. Durante el trimestre de abril - junio se colocaron 8 alumnos, como a continuación se detalla:

Colocación de egresados (enero – junio 2021)		
Clave	Plantel Ubicación	Egresados colocados
58	Don Juan Osorio López Coatzacoalcos	6
165	Lic. Jesús reyes Heroles Tuxpan	1
201	Dr. Guillermo Figueroa Cárdenas San Andrés Tuxtlas	1
252	Orizaba Orizaba	11
Total Estatal		19

Fuente de consulta: SIE, junio 2021.



**“Colocación de egresado”
Plantel 058 Don Juan Osorio López - Coatzacoalcos**

d. Atención a la comunidad.

Las acciones sociales y humanas son factores importantes que contribuyen en la formación integral de los alumnos(as), el incrementar la parte actitudinal es una labor que se fortalece dentro y fuera de los planteles, los alumnos aprenden a convivir; a

Francisco González Bocanegra 37,
Col. Adalberto Tejeda , Xalapa Ver., 91070.
Tel./Fax.: (228) 818-5013 y 818-4855 ext. 201

**Informe de Resultados Tercera Sesión Ordinaria 2021
Honorable Junta Directiva**

reconocer sus necesidades sociales, a reconocer su entorno y a solidarizarse ante eventualidades naturales que incrementan el bienestar social y promueven la salud.

Por lo anterior, el Conalep en cada uno de sus planteles se genera acciones que benefician a la comunidad, donde la participación de los alumnos(as) es permanente y generosa para con su entorno; como resultado se presenta el número de servicios que han apoyado a la comunidad; durante el semestre de enero-junio del año 2021 los planteles realizaron 38 actividades de atención a la comunidad, beneficiando a 848 personas.



**“Limpieza de Playas”
Plantel 058 Don Juan Osorio López - Coatzacoalcos**

Para el trimestre de abril-junio las actividades de atención a la comunidad fueron enfocadas a limpieza de playas y mantenimiento de planteles, así mismo, se participó como sedes en la Estrategia Nacional de Vacunación contra el Covid-19, dichos servicios se detallan a continuación:

Servicios de Atención a la comunidad (enero – junio 2021)			
Clave	Plantel	No. de servicios Realizados	Personas beneficiadas
58	Don Juan Osorio López Coatzacoalcos	05	6, 856
104	Juan Díaz Covarrubias Juan Díaz Covarrubias	05	155
144	Veracruz II Veracruz	01	1, 800
165	Lic. Jesús Reyes Heróles Tuxpan	02	4, 900
177	Poza Rica Poza Rica de Hidalgo	03	1, 764

Francisco González Bocanegra 37,
Col. Adalberto Tejeda , Xalapa Ver., 91070.
Tel./Fax.: (228) 818-5013 y 818-4855 ext. 201

**Informe de Resultados Tercera Sesión Ordinaria 2021
Honorable Junta Directiva**

201	Dr. Guillermo Figueroa Cárdenas San Andrés Tuxtla	01	6,000
244	Manuel Maples Arce Papantla de Olarte	02	356
252	Orizaba Orizaba	07	700
Total		26	22,531

Fuente de consulta: SIE. Enero 2020.



**“Entrega de tapas para el apoyo a niños con cáncer”
Plantel 122 Dr. Gonzalo Aguirre Beltrán – Carlos A. Carrillo**



**“Recolección de basura en parques y jardines de la comunidad”
Plantel 104 Juan Díaz Covarrubias – Hueyapan de Ocampo**

Capacitación social.

Francisco González Bocanegra 37,
Col. Adalberto Tejeda , Xalapa Ver., 91070.
Tel./Fax.: (228) 818-5013 y 818-4855 ext. 201

**Informe de Resultados Tercera Sesión Ordinaria 2021
Honorable Junta Directiva**

La capacitación social es el conjunto de medios que se organizan de acuerdo con un plan, para lograr que un individuo adquiera destrezas, valores o conocimientos teóricos, que le permitan realizar ciertas tareas o desempeñarse en algún ámbito específico, con mayor eficacia.

Este indicador de capacitación social, de manera permanente se mantiene activo, a pesar de la pandemia por la enfermedad del coronavirus COVID - 19, ya que se han utilizado las redes sociales para la difusión de cursos al público en general que se interesan en aprender un oficio y/o desarrollar una actividad, que les permita con mayor facilidad percibir ingresos económicos y/o desempeñarse con mayor dominio en el tema. Durante el semestre de enero a junio del presente año se llevaron a cabo 09 cursos, logrando beneficiar a 136 personas, de los cuales 101 son mujeres y 35 hombres.

Durante el trimestre de abril-junio del presente año, se llevaron a cabo 6 cursos siguientes: Elaboración de pizzas, manejo de la plataforma zoom, aplicación de polish y mujeres en la transformación digital, beneficiando a 94 personas de los cuales 81 son mujeres y 13 hombres.



**“Curso de elaboración de Pizzas “
Plantel 103 Potrero - Atoyac**

**Informe de Resultados Tercera Sesión Ordinaria 2021
Honorable Junta Directiva**



**“Curso Mujeres en la Transformación Digital”
Plantel 252 Orizaba**

e. Actividades culturales, artísticas y deportivas.

Las acciones culturales y deportivas buscan generar el desarrollo y la formación integral de los alumnos, es labor de cada plantel generar la comunicación y brindar los medios para que los estudiantes amplíen sus conocimientos respecto a sus costumbres y tradiciones. Así mismo, se debe fomentar el cuidar sus relaciones de convivencia, su cuerpo y su salud a través de actividades deportivas.

Durante el primer semestre enero - junio 2021, los estudiantes de los diferentes planteles participaron de manera virtual derivado de la contingencia sanitaria en la jornada del activador físico obteniendo la participación de 1,548 estudiantes, de los que fueron 714 mujeres y 834 hombres.

Actividades del Planeador de Activación Físico Trimestre enero - junio 2021							
Clave	Plantel/ Ubicación	Matrícula	N° sesiones	Total Alumnos Participantes	H	M	% Alcanzado
57	Veracruz I Veracruz	967	2	69	59	10	7.14
103	Potrero Atoyac	335	3	103	50	53	30.74
122	Dr. Gonzalo Aguirre Beltrán Carlos A. Carrillo	385	1	3	1	2	0.78
162	Manuel Rivera Cambas Xalapa Enríquez	815	2	24	9	15	2.94
177	Poza Rica Poza Rica de Hidalgo	1235	2	742	325	417	60.08

Francisco González Bocanegra 37,
Col. Adalberto Tejeda , Xalapa Ver., 91070.
Tel./Fax.: (228) 818-5013 y 818-4855 ext. 201

**Informe de Resultados Tercera Sesión Ordinaria 2021
Honorable Junta Directiva**

Actividades del Planeador de Activación Físico Trimestre enero - junio 2021							
Clave	Plantel/ Ubicación	Matrícula	N° sesiones	Total Alumnos Participantes	H	M	% Alcanzado
201	Guillermo Figueroa Cárdenas San Andrés Tuxtla	721	2	6	1	5	0.83
244	Manuel Maples Arce Papantla de Olarte	623	2	11	4	7	1.76
252	Orizaba Orizaba	1564	2	550	369	181	35.16
320	Vega de Alatorre Emiliano Carranza	111	1	20	8	12	18.01
337	Álamo Álamo Tempache	61	1	9	3	6	14.75
338	Córdoba Córdoba	67	1	11	5	6	16.41
TOTAL		9,959	19	1,548	834	714	12.57



Fuente. Activador Físico en línea año 2021.

En temas de Deporte y Cultura, el 25 de junio se llevó a cabo Torneo Virtual de Ajedrez por parte de la Secretaría de Educación Media Superior y Superior (SEMSyS) con Intersubistemas 2021, competencia con alumnos de los diferentes subsistemas tanto Federales como Estatales, en el que se tuvo una importante participación con el alumno Gael Brito Herrera, quien cursa el segundo semestre de la carrera de Informática en el Plantel 162 Manuel Rivera Cambas en Xalapa Veracruz, quien por su esfuerzo y talento ganó el Tercer Lugar compitiendo con 100 alumnos de los diferentes subsistemas en la categoría varonil.



*“Foto del Ganador del 3er Lugar del Concurso de Ajedrez”
Nivel Estatal Educación Media Superior y Superior intersubsistemas*

4. Actividades Académicas.

El Colegio de Educación Profesional Técnica del Estado de Veracruz, ha demostrado que uno de los objetivos primordiales es corresponder a la confianza que le brinda a la sociedad veracruzana; la oferta educativa en sus quince planteles se integra por 18 carreras y cumple de manera objetiva con los planes y programas de estudio en las distintas áreas de aprendizaje en la formación de Profesionales Técnicos Bachiller a través del Modelo CONALEP 2018.

a. Reuniones de Academia.

El personal docente realiza el proceso más significativo en el quehacer institucional, trabajo que se desarrolla de manera directa con los alumnos(as), mediante los programas de estudios y la generación de los ambientes de aprendizaje, para ello, la formación docente, planeación académica, seguimiento y evaluación son elementos claves del proceso de formación de nuestros alumnos(as); asimismo, se cumple con los perfiles específicos para la impartición de los módulos según el plan de estudios, por lo que, el procedimiento de selección y contratación docente deber ser congruente entre los requerimientos y la idoneidad de la formación, factores que permiten al docente mostrar su desempeño como tal en la formación integral de los estudiantes.

**Informe de Resultados Tercera Sesión Ordinaria 2021
Honorable Junta Directiva**

Durante el semestre enero - junio correspondiente al periodo 2.20.21, se realizaron 341 reuniones de academia en las que participaron 540 docentes y 85 administrativos como aparece en la siguiente tabla:

Reuniones de Academias Enero- junio 2021				
Clave	Plantel	Número de reuniones	Docentes participantes	Administrativos participantes
057	Veracruz I Veracruz	10	60	6
058	Don Juan Osorio López Coatzacoalcos	54	57	5
103	Potrero Atoyac	11	22	3
104	Juan Díaz Covarrubias Hueyapan de Ocampo	14	28	5
122	Dr. Gonzalo Aguirre Beltrán Carlos A. Carrillo	17	25	14
144	Veracruz II Veracruz	15	43	2
162	Manuel Rivera Cambas Xalapa	12	40	2
165	Lic. Jesús Reyes Heróles Tuxpan	44	45	18
177	Poza Rica Poza Rica	18	58	7
201	Dr. Guillermo Figueroa Cárdenas San Andrés Tuxtla	38	37	2
244	Manuel Maples Arce Papantla	8	30	5
252	Orizaba Orizaba	54	76	5
320	Vega de Alatorre Vega de Alatorre	20	9	1
337	Álamo Álamo Temapache	15	5	8
338	Córdoba Córdoba	11	5	2
Total		341	540	85

Los principales temas que se trataron en las reuniones virtuales de academia del 1º semestre son:

**Informe de Resultados Tercera Sesión Ordinaria 2021
Honorable Junta Directiva**

- Constitución de las academias por campo disciplinar, (Matemáticas, ciencias experimentales, humanidades, ciencias sociales, comunicación y de acuerdo con la oferta educativa de cada plantel).
- Seguimiento al uso de las plataformas de MICROSOFT TEAMS y MOODLE, así como la aplicación de los formatos alternos del diseño instruccional del plan sesión, y la transversalidad para el desarrollo de las competencias genéricas de los alumnos.
- Se hicieron entrega de cuadernillos a alumnos con bajo nivel académico y se han realizado las pláticas virtuales programadas con padres de familia y alumnos.
- Implementación del uso del proyecto académico en relación de los cuadernillos en apoyo a los estudiantes que no tengan acceso a herramientas digitales.
- Talleres de expresión oral y escrita para mejorar el desempeño de los jóvenes, así como círculos de lectura para una mejor comprensión.
- Se realiza seguimiento y talleres de reforzamiento a los alumnos con problemas de conectividad y que tienen trabajos pendientes.
- Se analizaron los reportes de SISEAC para identificar y atender a los alumnos en riesgo de reprobación, asignación de actividades extras, revisión de actividades atrasadas.



**“Reunión virtual de academia”
Plantel 252 Orizaba**

Informe de Resultados Tercera Sesión Ordinaria 2021
Honorable Junta Directiva



“Reunión virtual de academia” Plantel 252 Orizaba

Una de las actividades primordiales del Colegio, ha sido contribuir con la permanencia académica y el acompañamiento de los alumnos a lo largo de su trayectoria escolar, durante este trimestre el objetivo primordial es brindar un apoyo didáctico para la generación de los ambientes de aprendizaje a distancia; es por ello que se constituyen academias para la revisión de material bibliográfico que contribuya al desarrollo de las competencias del Núcleo de Formación Básica del Modelo Académico Conalep 2018 encaminado a la formación de Profesionales Técnicos Bachiller, este arduo trabajo se desarrolló en cada uno de los planteles con el fin de apoyar al docente en sus estrategias de aprendizaje y al mismo tiempo beneficiar a los estudiantes para facilitarles el proceso de aprendizaje, mediante la dotación de un ejemplar de material bibliográfico de cada uno de los módulos a cursar en el semestre acorde a los programas de estudio, permitiendo con esta estrategia a contribuir para facilitar el avance, comprensión y desarrollo de las competencia de los educandos.

b) Prácticas Tecnológicas.

Realizando el análisis de los programas de estudios y guías pedagógicas, para el semestre 2.20.21 se programaron **7,107** prácticas tecnológicas, realizándose **6,048** lo que representa un **85.10%** en el cumplimiento a la meta establecida, las 988 prácticas pendientes están para realizarse en el mes de julio, por la ampliación del semestre el cual finaliza el 16 de julio 2021, a continuación, se desglosa la información:

**Informe de Resultados Tercera Sesión Ordinaria 2021
Honorable Junta Directiva**

Prácticas Tecnológicas enero – junio 2021						
Clave	Plantel/Ubicación	Meta anual	Avance Semestral	Realizado Semestral	% de avance semestral	% de avance anual
057	Veracruz I Veracruz	1,374	794	637	80.23	46.36
058	Don Juan Osorio López Coatzacoalcos	1,278	650	602	92.62	47.10
103	Potrero Atoyac	518	309	242	78.32	46.72
104	Juan Díaz Covarrubias Hueyapan de Ocampo	774	478	358	74.90	46.25
122	Dr. Gonzalo Aguirre Beltrán Carlos A. Carrillo	596	287	247	86.06	41.44
144	Veracruz II Veracruz	1,152	578	492	85.12	42.71
162	Manuel Rivera Cambas Xalapa Enríquez	1,072	602	534	88.70	49.81
165	Lic. Jesús Reyes Heróles Tuxpan	1,069	616	588	95.45	55.00
177	Poza Rica Poza Rica de Hidalgo	796	434	352	81.11	44.22
201	Dr. Guillermo Figueroa Cárdenas San Andrés Tuxtla	868	440	364	82.73	41.94
244	Manuel Maples Arce Papantla de Olarte	999	632	525	83.07	52.55
252	Orizaba Orizaba	2,030	1065	928	87.14	45.71
320	Vega de Alatorre Vega de Alatorre	264	147	126	85.71	47.73
337	Álamo Álamo-Temapache	146	31	29	93.55	19.86
338	Córdoba Córdoba	102	44	24	54.55	23.53
Total		13,038	7,107	6,048	85.10	46.39

Fuente: Reporte de prácticas tecnológicas 30-524-PO-F06

Informe de Resultados Tercera Sesión Ordinaria 2021
Honorable Junta Directiva



“Prácticas tecnológicas”
Plantel 144 Veracruz II - Veracruz



Prácticas Tecnológicas”
Plantel Veracruz II - Veracruz

Seguimiento academico

c) Concursos y encuentro interinstitucionales.

Subcomisión de Enfermería.

Durante los meses de abril, mayo y junio, la Subcomisión de Enfermería dependiente de la Comisión Interinstitucional para la Formación y Capacitación de Recursos Humanos e Investigación en Salud en el Estado de Veracruz de Ignacio de la Llave, llevo a cabo diversas reuniones de trabajo. La primera reunión tuvo como objetivo

Francisco González Bocanegra 37,
Col. Adalberto Tejeda , Xalapa Ver., 91070.
Tel./Fax.: (228) 818-5013 y 818-4855 ext. 201

**Informe de Resultados Tercera Sesión Ordinaria 2021
Honorable Junta Directiva**

“Revisar criterios esenciales para evaluar planes y programas de estudio de las carreras de Licenciaturas en Enfermería”.

Posteriormente, se trabajó en la revisión de planes y programas de estudios, de la carrera de Licenciatura en Enfermería modalidad mixta, Especialidad de Enfermería Médico Quirúrgica y Especialidad en Partería Profesional, para emitir Opinión Técnica Académica del Centro de Estudios Universitarios Xalapa S.C.

Como el Colegio Estatal, pertenece a esta Subcomisión, personal del área de Formación Técnica de la Dirección General y una docente de la carrera de Enfermería, del plantel Dr. Gonzalo Aguirre Beltrán, acudieron como parte del grupo evaluador, contribuyendo al acercamiento y colaboración con las instituciones de salud IMSS, ISSSTE, SESVER y con las instituciones de educación DGB, UEMSTIS, UV. La actividad consiste en la revisión de la documentación del plan de estudios e infraestructura, verificar los requisitos normativos vigentes de las condiciones de higiene, seguridad, pedagógicas y de suficiencia en espacio, instalaciones y equipo para desarrollar el programa educativo en plantel, en el entendido de que las condiciones pedagógicas incluyen la funcionalidad de las aulas, laboratorios, talleres, biblioteca, centro de cómputo, instalaciones específicas para la disciplina, áreas administrativas y de servicios, mobiliario, equipamiento y materiales los cuales deben asegurar el óptimo desarrollo del servicio educativo.



**“Reunión de trabajo de la Subcomisión de Enfermería”
Llevada a cabo en la Dirección General de Bachillerato DGB**

**Informe de Resultados Tercera Sesión Ordinaria 2021
Honorable Junta Directiva**



***“Revisión de Planes y Programas de estudios de la Escuela CEUX”
Llevada a cabo en la Facultad de Enfermería de la UV***



“Visita de evaluación de la Escuela CEUX, en Xalapa”



“Visita de evaluación de la Escuela CEUX, en Xalapa”

Subcomisión de Carreras Técnicas.

El Colegio Estatal pertenece a la Subcomisión de Carreras Técnicas, dependiente de la Comisión Interinstitucional para la Formación y Capacitación de Recursos Humanos e Investigación en Salud en el Estado de Veracruz de Ignacio de la Llave y personal del área de Formación Técnica, se acude a las reuniones programadas y extraordinarias, donde se acuerdan los trabajos y actividades en beneficio de los estudiantes de las carreras técnicas de salud. Se integra por Instituciones Educativas y de la Salud.

Por motivo de la pandemia por Covid-19 las reuniones se retomaron de manera virtual en el mes de mayo para llevar a cabo los trabajos de las VII Jornadas interactivas digitales para estudiantes y docentes de carreras técnicas profesionales de la salud, evento que se realizó del 14 al 18 de junio con la presencia de ponentes reconocidos en el ámbito de carreras de la salud.

**Informe de Resultados Tercera Sesión Ordinaria 2021
Honorable Junta Directiva**

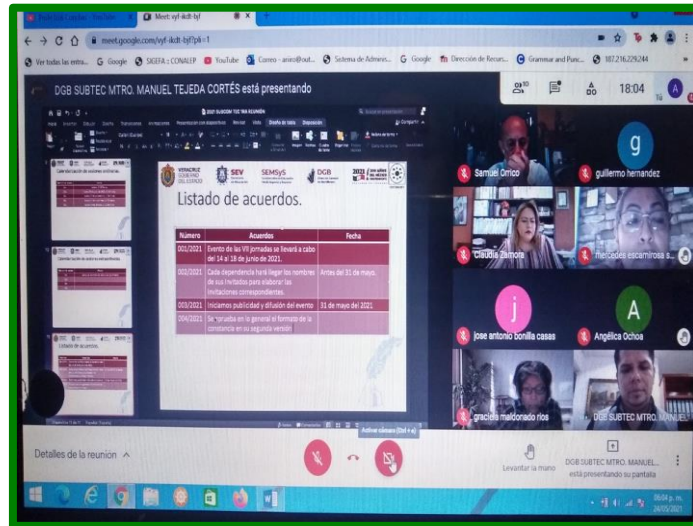

“Reunión virtual de trabajo con la Subcomisión de Carreras Técnicas”

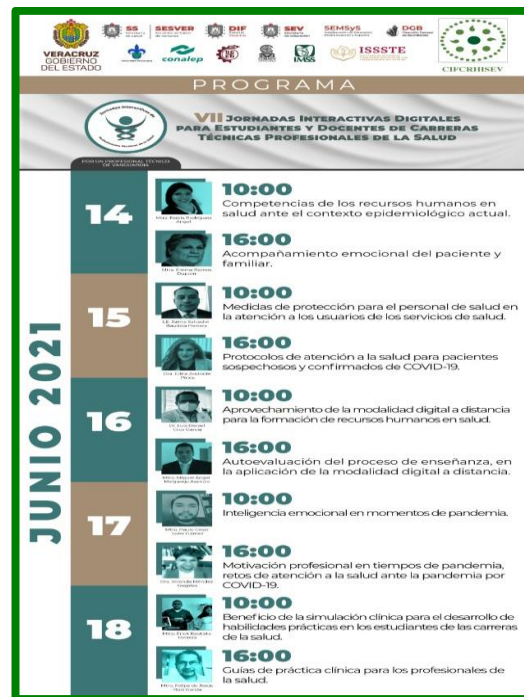

“Invitación y programa de las VII Jornadas interactivas digitales para estudiantes y docentes de carreras técnicas profesionales de la salud”

Por parte del colegio hubo 237 participantes entre alumnos y docentes de los planteles Dr. Gonzalo Aguirre Beltrán, Lic. Jesús Reyes Heróles y Dr. Guillermo Figueroa Cárdenas, correspondiente a la carrera de PTB en Enfermería General.

Francisco González Bocanegra 37,
Col. Adalberto Tejeda , Xalapa Ver., 91070.
Tel./Fax.: (228) 818-5013 y 818-4855 ext. 201

Olimpiada de Informática.

Como parte de las actividades coordinadas por el Comité de la Olimpiada Veracruzana de Informática, se llevó a cabo la Olimpiada de Informática 2021, misma que constó de dos etapas, ambas en modalidad virtual.

Durante la primera etapa, se llevaron a cabo dos exámenes preselectivos, el primero el 24 de abril y el segundo el 15 de mayo del año en curso, en dichos exámenes participaron un total de 46 Alumnos(as) de todos los planteles del estado, la intención de dichas evaluaciones fue seleccionar a los alumnos que representarían a cada subsistema en el encuentro estatal.

La etapa Estatal de la Olimpiada Veracruzana de Informática se realizó en dos sesiones, del 24 y el 25 de mayo. En dicha olimpiada, alumnos de los diferentes subsistemas de educación media superior, fueron evaluados con la intención de seleccionar a la delegación que representará al Estado en la Olimpiada Nacional a celebrarse en los próximos meses.

La delegación de alumnos que representó al Colegio en dichas evaluaciones estuvo conformada por 9 alumnos del plantel 165 Lic. Jesús Reyes Heróles, 3 alumnos del plantel Dr. Guillermo Figueroa Cárdenas, 2 alumnos del plantel Orizaba y 1 correspondiente al plantel Veracruz I.

Al finalizar los días de evaluación, se llevó a cabo la ceremonia de premiación de manera virtual, contando con la presencia del delegado de la Olimpiada de Informática en el Estado de Veracruz, el Ing. Juvencio Fuentes Nolasco y el coordinador de Innovación, Ciencia, Tecnología y Medio Ambiente de la Subsecretaría de Educación Media Superior y Superior, quien dirigió unas palabras a los participantes y entregó de forma solemne las medallas a los ganadores.

**Informe de Resultados Tercera Sesión Ordinaria 2021
Honorable Junta Directiva**



**“Alumnos durante la aplicación del examen Estatal de la olimpiada de Informática”
Plantel 165 Lic. Jesús Reyes Heróles - Tuxpan**



“Ceremonia Virtual de premiación en la Olimpiada Veracruzana de Informática 2021”



“Alumnos medallistas de la Olimpiada Veracruzana de Informática 2021”

Olimpiada Estatal de Matemáticas.

Atendiendo a la invitación realizada por el Comité de la Olimpiada Mexicana de Matemáticas Delegación Veracruz en conjunto con la Facultad de Matemáticas de la Universidad Veracruzana y la Subsecretaria de Educación Media Superior y Superior, alumnos(as) de los diferentes planteles participaron en la XXXV Olimpiada Veracruzana de Matemáticas.

Durante la primera etapa, misma que se llevó a cabo el pasado 26 de mayo se contó con la participación de 39 alumnos(as) correspondientes a los diferentes planteles del Estado. Con base en los puntajes obtenidos se seleccionaron a 12 alumnos para representar al Colegio en la Etapa Estatal, que al igual fue realizada de manera virtual el día 5 de junio, en dicho certamen de conocimiento participaron alumnos de todos los subsistemas de Educación Media Superior y Superior con la intención de conformar a la Delegación que representará a Veracruz en el Concurso Nacional.

Como resultado del sobresaliente desempeño de la alumna Daniela Espinoza Rojas del plantel 103 Potrero, se le otorgó Medalla de plata, lo cual garantiza su selección dentro del grupo de estudiantes que recibirá la preparación para asistir a la próxima Olimpiada Mexicana de Matemáticas.

Programa Escuela Verde.

Como parte de la segunda fase del programa "Escuela Verde" promovido por PRONATURA y la Secretaría de Desarrollo y Medio Ambiente, que tiene como propósito reforestar la mayor cantidad de planteles de los distintos subsistemas que

Francisco González Bocanegra 37,
Col. Adalberto Tejeda , Xalapa Ver., 91070.
Tel./Fax.: (228) 818-5013 y 818-4855 ext. 201

**Informe de Resultados Tercera Sesión Ordinaria 2021
Honorable Junta Directiva**

integran a la Subsecretaría de Educación Media Superior y Superior, se benefició a dos planteles del Colegio.

Los planteles que recibieron la donación de 50 especies vegetales cada uno fueron 122 Dr. Gonzalo Aguirre Beltrán y 162 Manuel Rivera Cambas.

Las entregas fueron coordinadas por la Secretaría de Educación Media Superior y Superior (SEMSyS) y se llevaron a cabo en el Vivero Mulato de la comunidad de Tolomé, Veracruz y Vivero Bosque Mesófilo en Rancho Viejo, Veracruz.



***“Entrega de arbolitos por parte del vivero Mulato”
Plantel 122 Dr. Gonzalo Aguirre Beltrán – Carlos A. Carrillo***



“Donación de arbolitos”

Francisco González Bocanegra 37,
Col. Adalberto Tejeda , Xalapa Ver., 91070.
Tel./Fax.: (228) 818-5013 y 818-4855 ext. 201

Plantel 162 Manuel Rivera Cambas – Xalapa Enríquez



**“Plantación de arbolitos donados”
Plantel 162 Manuel Rivera Cambas – Xalapa Enríquez**

II. Docentes.

1. Contratación y seguimiento docente.

Estructuras Educativas.

Para el periodo 2.20.21 se realizó la selección y contratación de un total de 576 docentes (557 docentes en la estructura Modelo Académico Conalep 2018 y 19 docentes en la estructura de Campos Clínicos).

Docentes en cada Plantel periodo 2.20.21			
Clave	Plantel	Docentes frente a grupo	Docentes en Campo Clínico
057	Veracruz I Veracruz	62	0
058	Don Juan Osorio López Coatzacoalcos	57	0
103	Potrero Atoyac	20	0
104	Juan Díaz Covarrubias Hueyapan de Ocampo	29	0
122	Dr. Gonzalo Aguirre Beltrán Carlos A. Carrillo	25	6
144	Veracruz II Veracruz	53	0

Francisco González Bocanegra 37,
Col. Adalberto Tejeda , Xalapa Ver., 91070.
Tel./Fax.: (228) 818-5013 y 818-4855 ext. 201

**Informe de Resultados Tercera Sesión Ordinaria 2021
 Honorable Junta Directiva**

Docentes en cada Plantel periodo 2.20.21			
Clave	Plantel	Docentes frente a grupo	Docentes en Campo Clínico
162	Manuel Rivera Cambas Xalapa Enríquez	45	0
165	Lic. Jesús Reyes Heróles Tuxpan	45	7
177	Poza Rica Poza Rica de Hidalgo	58	0
201	Dr. Guillermo Figueroa Cárdenas San Andrés Tuxtla	37	6
244	Manuel Maples Arce Papantla de Olarte	30	0
252	Orizaba Orizaba	77	0
320	Vega de Alatorre Vega de Alatorre	9	0
337	Álamo Álamo Temapache	5	0
338	Córdoba Córdoba	5	0
Total		557	19

Fuente: Docentes Físicos y Estructuras Educativas.

2. Formación Docente.

Programa de fortalecimiento de las competencias docentes.

En el periodo comprendido de enero a junio, la formación docente se realizó de forma virtual debido a las instrucciones recibidas de la Secretaría de Educación por la situación del Covid-19. Los docentes han tenido participación en los cursos que se llevan a cabo en línea, que ofertó Oficinas Nacionales, la Coordinación Sectorial de Desarrollo Académico (COSDAC), Microsoft, así como Instituciones que brindan capacitación para docentes de educación media superior.

A continuación, se presenta el avance de docentes capacitados de la estructura 2.20.21, es importante mencionar en el mes de agosto se llevará a cabo la capacitación estatal para que todos los docentes que faltan de actualizarse reciban al menos un curso.

Capacitación Docente enero-junio 2021						
Clave	Plantel Ubicación	Docentes Estructura	Docentes Activos	Docentes Actualizados	Docentes No actualizados	% Alcanzado
057	Veracruz I Veracruz	62	59	51	8	86.44
058	Don Juan Osorio López	57	56	56	0	100

Francisco González Bocanegra 37,
 Col. Adalberto Tejeda , Xalapa Ver., 91070.
 Tel./Fax.: (228) 818-5013 y 818-4855 ext. 201

**Informe de Resultados Tercera Sesión Ordinaria 2021
Honorable Junta Directiva**

	Coatzacoalcos					
103	Potrero Atoyac	20	19	19	0	100
104	Juan Díaz Covarrubias Hueyapan de Ocampo	29	28	27	1	96.42
122	Dr. Gonzalo Aguirre Beltrán Carlos A. Carrillo	25	23	23	0	100
144	Veracruz II Veracruz	53	48	40	8	83.33
162	Manuel Rivera Cambas Xalapa Enríquez	45	44	44	0	100
165	Lic. Jesús Reyes Heróles Tuxpan	45	44	43	1	97.72
177	Poza Rica Poza Rica de Hidalgo	58	56	41	15	73.21
201	Dr. Guillermo Figueroa Cárdenas San Andrés Tuxtla	37	36	11	25	30.55
244	Manuel Maples Arce Papantla de Olarte	30	29	28	1	97.55
252	Orizaba Orizaba	77	75	71	4	94.66
320	Vega de Alatorre Vega de Alatorre	9	9	9	0	100
337	Álamo Álamo Temapache	5	5	4	1	80
338	Córdoba Córdoba	5	5	1	4	20
Total		557	536	468	68	87.31%

Fuente: Concentrado estatal actualización docente 30-524-PO-06-F09.

Como se puede apreciar de 536 docentes activos de la estructura educativa vigente 2.20.21, se actualizaron en uno o más cursos 468 docentes, lo que representa un avance del 87% en el semestre.

**Informe de Resultados Tercera Sesión Ordinaria 2021
Honorable Junta Directiva**

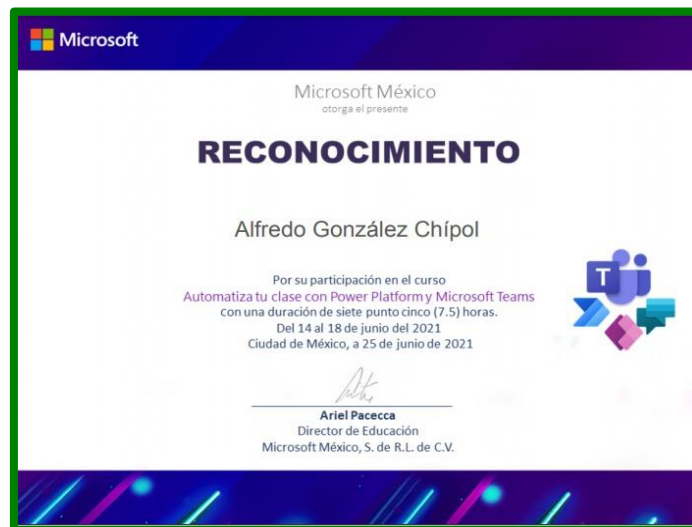

"Constancias de docentes cursos en línea"
Plantel 201 Dr. Guillermo Figueroa Cárdenas – San Andrés Tuxtla

e. Evaluación docente.

a. Programa de Evaluación Integral del Desempeño Docente.

El Programa de Evaluación Integral del Desempeño Docente (PEVIDD) opera de manera semestral y se evalúan en cuatro instrumentos a los docentes activos frente

Francisco González Bocanegra 37,
Col. Adalberto Tejeda , Xalapa Ver., 91070.
Tel./Fax.: (228) 818-5013 y 818-4855 ext. 201

**Informe de Resultados Tercera Sesión Ordinaria 2021
Honorable Junta Directiva**

a grupo. Los instrumentos de evaluación son: de Integración, Observación de una sesión, Estudiantil y Autoevaluación, estas evaluaciones son ingresadas y procesadas en el Sistema de Gestión Académica (SIGEFA) el cual proporciona los resultados de las calificaciones obtenidas.

Los resultados que se tienen en este semestre son los del mes de enero, y corresponden a la estructura 1.20.21. Solo se realizaron las evaluaciones de Integración y autoevaluación, ya que las clases fueron virtuales.

Resultados del PEVIDD 1.20.21 enero 2021						
Clave	Plantel Ubicación	Docentes Registrados en SIGEFA	Evaluados en los 2 instrumentos	Docentes con calificación = o > a 8.0	Docentes con calificación < a 8.0	% Alcanzado Calificación mínima satisfactoria
057	Veracruz I Veracruz	56	54	54	0	100
058	Don Juan Osorio López Coatzacoalcos	57	56	56	0	100
103	Potrero Atoyac	22	22	22	0	100
104	Juan Díaz Covarrubias Hueyapan de Ocampo	28	28	28	0	100
122	Dr. Gonzalo Aguirre Beltrán Carlos A. Carrillo	25	25	25	0	100
144	Veracruz II Veracruz	56	53	53	0	100
162	Manuel Rivera Cambas Xalapa Enríquez	41	41	41	0	100
165	Lic. Jesús Reyes Heroles Tuxpan	44	44	44	0	100
177	Poza Rica Poza Rica de Hidalgo	59	59	59	0	100
201	Dr. Guillermo Figueroa Cárdenas San Andrés Tuxtla	37	37	37	0	100
244	Manuel Maples Arce Papantla de Olarte	30	30	30	0	100
252	Orizaba Orizaba	77	74	74	0	100
320	Vega de Alatorre Vega de Alatorre	8	8	8	0	100
337	Álamo Álamo-Temapache	5	5	5	0	100
338	Córdoba Córdoba	5	5	5	0	100

Francisco González Bocanegra 37,
Col. Adalberto Tejeda , Xalapa Ver., 91070.
Tel./Fax.: (228) 818-5013 y 818-4855 ext. 201

**Informe de Resultados Tercera Sesión Ordinaria 2021
Honorable Junta Directiva**

Total	550	541	541	0	100
--------------	------------	------------	------------	----------	------------

Fuente: Sistema de Gestión de Formación Académica SIGEFA.

De 550 docentes registrados en el SIGEFA de la estructura educativa 1.20.21, 541 docentes se evaluaron en los dos instrumentos, todos obtuvieron la calificación mínima satisfactoria de 8.0, es decir se alcanzó el 100% como resultado satisfactorio.

b. Programa de Asignación de Estímulo al Desempeño Docente.

En el mes de abril se llevó a cabo la evaluación del *Programa de Asignación y Evaluación al Desempeño Docente*, correspondiente al periodo 1.20.21 (septiembre 2020 – enero 2021), en esta evaluación los docentes participantes realizan la captura de información y alojamiento de documentación en la Plataforma Integral de Desarrollo Educativo con la finalidad de determinar el puntaje acuerdo a los rangos: de calidad, dedicación y permanencia, así como los niveles de puntuación para cada docente de la *Cédula de Evaluación de Desempeño Docente (Criterios)*.

La participaron para esta evaluación es de 380 docentes, de los cuales 6 fueron eliminados por obtener puntaje menor al requerido para alcanzar el nivel I, quedando 374 como a continuación se enlista.

Asignación del Estímulo al Desempeño Docente Periodo 1.20.21							
Clave	Nombre del Plantel/ubicación	Docentes participante s	Distribución por nivel				
			Nivel I	Nivel II	Nivel III	Nivel IV	Nivel V
057	Veracruz I Veracruz	35	12	11	8	4	0
058	Don Juan Osorio López Coatzacoalcos	46	1	7	24	12	2
103	Potrero Atoyac	16	2	4	2	8	0
104	Juan Díaz Covarrubias Hueyapan de Ocampo	24	2	2	7	9	4
122	Dr. Gonzalo Aguirre Beltrán de Carlos A. Carrillo	14	3	6	5	0	0
144	Veracruz II Veracruz	30	6	11	7	6	0
162	Manuel Rivera Cambas Xalapa Enríquez	32	0	3	8	12	9
165	Lic. Jesús Reyes Heroles Tuxpan	25	3	9	10	3	0

**Informe de Resultados Tercera Sesión Ordinaria 2021
Honorable Junta Directiva**

177	Poza Rica Poza Rica de Hidalgo	42	7	11	18	4	2
201	Dr. Guillermo Figueroa Cárdenas San Andrés Tuxtla	30	0	17	9	4	0
244	Manuel Maples Arce Papantla de Olarte	23	0	7	12	4	0
252	Orizaba Orizaba	57	9	10	27	10	1
Total		374	45	98	137	76	18

Fuente: Cédulas de evaluación del Programa de Estímulo al Desempeño Docente.

De acuerdo con el Programa de Estímulo al Desempeño Docente, el monto económico estimado para esta actividad es de \$3'107,707.64 (Tres millones ciento siete mil, setecientos siete pesos 64/100. M.N).

Este monto se calcula de las horas ocupadas en el semestre a evaluar y reportadas ante la Secretaría de Hacienda y Crédito Público, tomando como referencia el salario mínimo del D.F., vigente 2020. La cantidad es distribuida con los 374 docentes participantes de acuerdo con los niveles alcanzados por cada docente como se describe a continuación:

Estímulo al Desempeño Docente Periodo 1.20.21							
Clave	Nombre del Plantel/ubicación	Cantidad otorgada por nivel y plantel					
		Nivel I	Nivel II	Nivel III	Nivel IV	Nivel V	Total
057	Veracruz I Veracruz	\$ 35,652.48	\$ 65,362.88	\$ 71,304.96	\$ 47,536.64	\$ 0	\$ 219,856.95
058	Don Juan Osorio López Coatzacoalcos	\$ 2,971.04	\$ 41,594.56	\$ 213,914.87	\$ 142,609.91	\$ 29,710.40	\$ 430,800.77
103	Potrero Atoyac	\$ 5,942.08	\$ 23,768.32	\$ 17,826.24	\$ 95,073.27	\$ 0	\$ 142,609.91
104	Juan Díaz Covarrubias Hueyapan de Ocampo	\$ 5,942.08	\$ 11,884.16	\$ 62,391.84	\$ 106,957.43	\$ 59,420.80	\$ 246,596.30
122	Dr. Gonzalo Aguirre Beltrán Carlos A. Carrillo	\$ 8,913.12	\$ 35,652.48	\$ 44,565.60	\$ 0	\$ 0	\$ 89,131.19
144	Veracruz II Veracruz	\$ 17,826.24	\$ 65,362.88	\$ 62,391.84	\$ 71,304.96	\$ 0	\$ 216,885.91
162	Manuel Rivera Cambas Xalapa Enríquez	\$ 0	\$ 17,826.24	\$ 71,304.96	\$ 142,609.91	\$ 133,696.79	\$ 365,437.90
165	Lic. Jesús Reyes Heroles Tuxpan	\$ 8,913.12	\$ 53,478.72	\$ 89,131.19	\$ 35,652.48	\$ 0	\$ 187,175.51
177	Poza Rica Poza Rica de Hidalgo	\$ 20,797.28	\$ 65,362.88	\$ 160,436.15	\$ 47,536.64	\$ 29,710.40	\$ 323,843.34

Francisco González Bocanegra 37,
Col. Adalberto Tejeda , Xalapa Ver., 91070.
Tel./Fax.: (228) 818-5013 y 818-4855 ext. 201

**Informe de Resultados Tercera Sesión Ordinaria 2021
Honorable Junta Directiva**

201	Dr. Guillermo Figueroa Cárdenas San Andrés Tuxtla	\$0	\$ 101,015.35	\$ 80,218.07	\$ 47,536.64	\$ 0	\$ 228,770.07
244	Manuel Maples Arce de Papanthla de Olarte	\$0	\$ 41,594.56	\$ 106,957.43	\$ 47,536.64	\$ 0	\$ 196,088.63
252	Orizaba Orizaba	\$ 26,739.36	\$ 59,420.80	\$ 240,654.22	\$ 118,841.59	\$ 14,855.20	\$ 460,511.17
TOTAL		\$133,696.79	\$582,323.80	\$1,221,097.36	\$903,196.10	\$267,393.58	\$3,107,707.64

Fuente: Concentrado de docentes por nivel y cantidad asignada.

Sistema de Formación Dual.

En el mes de abril se llevó a cabo el Comité de Vinculación que realiza la Dirección General, donde el tema central fue el Sistema de Educación Dual, allí se destacaron las bondades y beneficios que una educación profesional que se trabaja en conjunto con el sector empresarial trae consigo. Se establecieron directrices y objetivos transversales donde los integrantes de dicho comité colaborarían en beneficio de la comunidad del Colegio y su compromiso con la educación de los y las veracruzanas.



**“Comité de Vinculación -Tema central educación DUAL-”
Primera sesión Estatal del 2021**

Personal administrativo y docente participó en el ciclo de videoconferencias promovido por Oficinas Nacionales “El rol de la formación profesional en las políticas de empleo de jóvenes en América Latina en el contexto actual”. El cual tuvo por objetivo compartir buenas prácticas, experiencias y lecciones aprendidas con relación al rol de la formación profesional para combatir el desempleo juvenil en el actual contexto.

**Informe de Resultados Tercera Sesión Ordinaria 2021
Honorable Junta Directiva**



**“Fotografía publicada en el “Libro de Educación Dual en México”
Estrategia Educativa y Empresarial para el Bienestar**

La Cooperación Alemana al Desarrollo Sustentable (GIZ) en México hizo una atenta invitación para participar, enviando fotografías de nuestros estudiantes duales en el marco del proyecto para la publicación del “Libro de Educación Dual en México: Estrategia Educativa y Empresarial para el Bienestar”. Para contar con evidencia fotográfica que muestre a las y los estudiantes en contextos de trabajo, tanto de sector industrial como de servicios, y que sean representativos de la Educación Dual.



**“1º Reunión de Enlaces Estatales de Educación Dual”
Vía Microsoft Teams**

Se llevó a cabo la 1º Reunión de Enlaces Estatales de Educación Dual, donde además de trabajar sobre los indicadores, avances y desafíos de esta modalidad educativa, se presentó la Plataforma de Aprendizaje de la COSFAC (Coordinación

Francisco González Bocanegra 37,
Col. Adalberto Tejeda , Xalapa Ver., 91070.
Tel./Fax.: (228) 818-5013 y 818-4855 ext. 201

**Informe de Resultados Tercera Sesión Ordinaria 2021
Honorable Junta Directiva**

Sectorial de Fortalecimiento Académico), para que los estudiantes Duales cursen sus módulos de Formación Disciplinar Básica de manera virtual.



**“Plataforma de Aprendizaje de la COSFAC”
Sistema Dual**

En el área de formación técnica de la Dirección General, se inició la construcción de cada una de las matrices de correspondencia con el contenido temático del núcleo de formación profesional y de acuerdo a la oferta educativa estatal, esto con el objetivo de facilitar el llenado de dicho documento a los responsables de dicho proceso en cada plantel, cada matriz consta de los módulos, unidades de aprendizaje así como los resultados por semestre que se esperan de acuerdo a cada mapa curricular por carrera, esto facilitará la correspondencia entre los aprendizajes que se tendrán que definir dentro de cada empresa y los aprendizajes definidos por la institución.

La validación del puesto de aprendizaje y plan de rotación es coordinada por el responsable de formación dual mediante la intervención del tutor o tutores académicos, consiste en establecer la correspondencia entre los aprendizajes definidos por la empresa y los aprendizajes definidos por la institución educativa.

Se deberá construir una matriz de correspondencia donde en la trama horizontal se colocarán los resultados de aprendizaje del total de módulos de la carrera correspondiente; en la trama vertical los objetivos de aprendizaje especificados en cada puesto de aprendizaje del plan de rotación que definió.

Emprendedores.

Otras de las acciones para contribuir al programa “Formando ciudadanos del mundo”, es el seguimiento al programa de emprendedores cuya finalidad es crear una cultura en los alumnos(as) para iniciar un nuevo proyecto a través de ideas y oportunidades, que les permita ser calificados para innovar, modificando así el escenario económico.

Es importante mencionar que una de las estrategias para coordinar estas actividades de emprendimiento es mediante el “Coaching Empresarial”, que ha permitido empoderar y al mismo tiempo dar seguridad a nuestros estudiantes en la resolución de problemas ante la vida. A continuación, se describen los proyectos emprendedores logrados durante este año 2021:



***“Equipo Proyecto Robocovid del Club de Robótica”
Participación en el Programa Televisivo TAYNI”***

**Informe de Resultados Tercera Sesión Ordinaria 2021
Honorable Junta Directiva**



**VERACRUZ
GOBIERNO
DEL ESTADO**



SEV
Secretaría
de Educación



SEMSyS
Subsecretaría de Educación
Media Superior y Superior



conalep
Veracruz

FICHA TÉCNICA ROBOT COVID CONI-1 Y CONI- 2

Localidad: Veracruz, Ver.

Tiempo de elaboración: 3 Meses.

Fecha: 28 enero al 28 abril de 2021



OBJETIVO PRINCIPAL

Facilitar las medidas sanitarias en el regreso a clases presenciales. Los robots tienen su gran labor de control en el filtro de entrada a planteles y/o instituciones para disminuir posibles contagios provocados por de la Pandemia COVID-19, mediante sus habilidades como, toma de temperatura emitiendo por voz si está en condiciones para el acceso a las instalaciones, aplicación de rocío sanitizante, así como identificación por credencial, además se incluyó música para que el robot baile y genere ambiente en su espacio.

CARACTERÍSTICAS:

1. Altura:
CONI-1 1.80 Metros.
CONI-2 1.86
2. Peso:
CONI-1 55 kg
CONI-2 20 kg
3. Software: Arduino

DOCENTES

*Edith Martínez Leo.
*Victor Manuel de Jesús Leyva Negrete



CLUB ROBOTICA:

Impulsar a los estudiantes del Colegio para el desarrollo de sus competencias hacia el emprendimiento, mediante la participación en el diseño, desarrollo e implementación de proyectos, con la finalidad de formar ciudadanos capaces de resolver problemas ante la vida, la investigación y el trabajo en equipo.



MATERIALES UTILIZADOS:

1. Piezas recicladas.
2. Actuadores de temperatura.
3. Piezas mecánicas de desecho Coni-1
4. Piezas eléctricas para Coni-2.



ALUMNOS:

*Roberto Antonio Junior Ochoa.
*Ricardo de Jesús Jácome Cabrera.
*Juan Manuel García Ríos.
*Enrique González Ponce

En seguimiento a las actividades de la Subsecretaría de Educación Media Superior y Superior sobre emprendimiento y educación financiera, se inscribieron a la convocatoria "Programa Televisivo TAYNI" equipos de alumnos y docentes asesores de los Planteles: 162 Manuel Rivera Cambas con el proyecto "Mi composta", 252 Orizaba con el proyecto "Vivero Conalep", Álamo 337 Temapache con el proyecto "Xocotl", 122 Dr. Gonzalo Aguirre Beltrán con el proyecto "Prototipos de Barcos", 244 Manuel Maples Arce con el proyecto "Ixtililton para el Bienestar, 144 Veracruz II con el proyecto "Un pequeño hogar sin dañar" y 057Veracruz I con el proyecto "Robocovid". Siendo semifinalista "Robocovid" y finalista "Ixtililton". Actualmente sigue pendiente por cuestiones de logística, la grabación del programa donde se calificará y premiará a los finalistas de dicha convocatoria.

**Informe de Resultados Tercera Sesión Ordinaria 2021
Honorable Junta Directiva**



**“Finalista con el Proyecto Ixtlilton para el Bienestar”
Programa Televisivo TAYNI**

Por primera vez se realizó una reunión Nacional de enlaces de Emprendedores convocada por parte de Oficinas Nacionales, la cual fue presidida por el Secretario de Servicios Institucionales y el Director de Servicios Educativos. Durante la reunión se valoraron los resultados obtenidos durante el 2020, se hizo la presentación del nuevo logo institucional para emprendimiento Conalep y seguimiento a los programas existentes como “Escuela Emprendedora” y “Consejo de la Comunicación”.

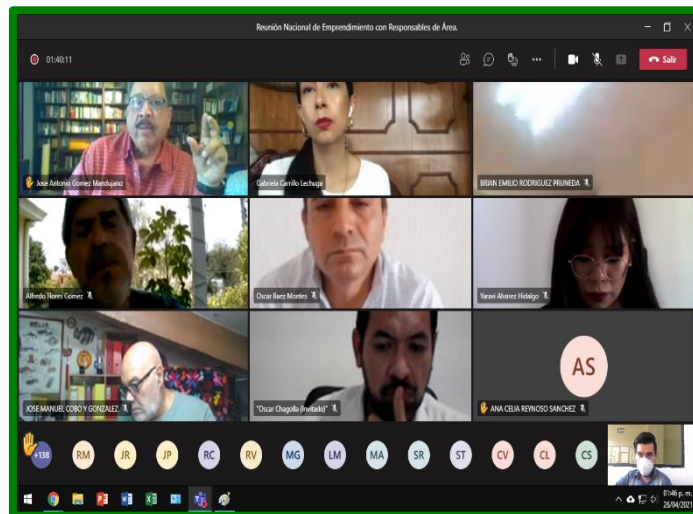

**“1º Reunión nacional de enlaces de emprendedores”
Vía Microsoft Teams**

En seguimiento a la firma de convenio con la empresa Samsung, se extendió la invitación a toda la comunidad estudiantil y personal docente a participar en la

Francisco González Bocanegra 37,
Col. Adalberto Tejeda , Xalapa Ver., 91070.
Tel./Fax.: (228) 818-5013 y 818-4855 ext. 201

**Informe de Resultados Tercera Sesión Ordinaria 2021
Honorable Junta Directiva**

convocatoria “Soluciones para el Futuro”, la cual consiste en impulsar el talento emprendedor de los participantes a través del desarrollo de prototipos tecnológicos que promuevan soluciones de impacto positivo para la sociedad.



**“Prototipo Tecnológico con el Proyecto Sembrando Vida con Drones”
Soluciones para el futuro de Samsung**

El concurso “soluciones para el futuro de Samsung” se encuentra en transcurso, el cual el Colegio Estatal es representado por 4 proyectos: 1. “Tarjeta Inteligente” del plantel Manuel Rivera Cambas, 2. “Dispenser Bus” del plantel Veracruz II, 3. “Sembrando Vida con Drones” y 4. Robocovid” ambos del plantel Veracruz I.

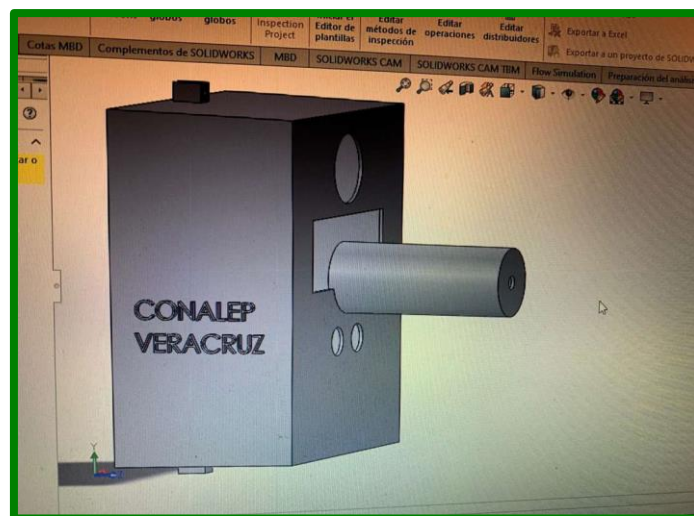

**“Prototipo con el Proyecto Dispenser Bus”
Soluciones para el futuro” de Samsung**

**Informe de Resultados Tercera Sesión Ordinaria 2021
Honorable Junta Directiva**

El Conalep Estado de México impulsando a los estudiantes con formación tecnológica, a proponer soluciones innovadoras y sustentables a problemas de su contexto social o profesional, extendió una invitación al resto de Colegios Estatales a participar en su convocatoria Expo-Talento 2021, al igual que con otros concursos, esta sigue en etapa de desarrollo. Para representar a Veracruz se inscribieron alumnos del plantel Veracruz I y su participación continua en la etapa actual.



**“Cartelera promocional del concurso Expo-talento 2021”
Conalep Estado de México**

Como parte de las acciones en fomento al emprendimiento e impulso al sector económico del Estado, se otorgaron becas por parte de Banco Santander, las cuales fueron a través de 3 cursos de capacitación con certificado sin costo alguno, dónde se vieron beneficiados 232 alumnos de este Colegio y cuya finalización será en octubre de este mismo año.



Francisco González Bocanegra 37,
Col. Adalberto Tejeda , Xalapa Ver.,. 91070.
Tel./Fax.: (228) 818-5013 y 818-4855 ext. 201

**“Participación en el Portal de acceso para alumnos y personal Conalep”
Macro Evento Talent Land Digital – Jalisco 2021**

Se atendieron alrededor de 8 webinars, 2 foros, 1 simposium y 5 actividades ofrecidas por Oficinas Nacionales, SEV, Cámaras y Asociaciones con las que se tiene convenio, así como contenido propio del Colegio a la comunidad estudiantil, personal docente y administrativo, lo que en materia de emprendedores abre las posibilidades al CEINCUBA en su parte operativa y de formación.



**Cartel invitación al Ciclo de Conferencias
“Imagina, Innova y Emprende UV 2021”**

Continuando con el esquema de trabajo, para que una persona pueda integrarse al CEINCUBA, es muy importante entender sus motivaciones y sus razones, mas no sus habilidades. Esto debido a que el programa busca desarrollar y detonar habilidades empresariales y de emprendimiento dentro de la sociedad, por ello se mantiene una campaña de promoción para que aquellos interesados en hacer trascender su idea o proyecto a través de nosotros.

III. Servicios de Capacitación Laboral, Evaluación de Competencias y Tecnológicos.

1. Promoción de los servicios.

Debido a la continuidad del aislamiento social por la COVID-19, y así también la pausada recuperación económica, se trabaja en esquema de trabajo encaminado a la diversificación de servicios a través de plataforma educativa que permita desarrollar programas de capacitación en el trabajo con mayor cobertura, mediante temáticas que resulten de interés y en beneficio a los usuarios.

Francisco González Bocanegra 37,
Col. Adalberto Tejeda , Xalapa Ver., 91070.
Tel./Fax.: (228) 818-5013 y 818-4855 ext. 201

**Informe de Resultados Tercera Sesión Ordinaria 2021
Honorable Junta Directiva**

Derivado de ello, y en aplicación a las líneas de acción establecidas por el Conalep en Veracruz, para el logro de las metas de los indicadores establecidos en el Programa Presupuestario 2021; durante el presente ejercicio se atienden multiplicidad de actividades que se orientan, además, de la promoción de servicios de manera presencial, al diseño y desarrollo de materiales con el uso de medios digitales, que facilitan la difusión de los servicios institucionales con usuarios externos (sectores privado y público) e internos, a través de las redes sociales institucionales.

Es así como la promoción de los servicios es una actividad que se realiza de forma permanente, que consiste en la participación del personal del Colegio en diferentes eventos y reuniones de trabajo con los sectores público y privado de manera presencial y/o remota, cabe hacer mención que las condiciones de recuperación durante el primer trimestre 2021, ha sido paulatina debido a que persisten las secuelas económicas por el impacto de la pandemia. La realización de los servicios de capacitación, evaluación en competencias y tecnológicos están directamente vinculados a las posibilidades presupuestales de las empresas y entidades para la formación, desarrollo y certificación de trabajadores.

En las siguientes imágenes se muestra evidencia de reuniones sostenidas con el objetivo de promocionar los servicios, realizadas tanto de manera presencial como remota:



***“Director General en reunión vía remota con CANACINTRA Xalapa,
para promoción de servicios institucionales”***

**Informe de Resultados Tercera Sesión Ordinaria 2021
Honorable Junta Directiva**



***“Reunión para promoción de servicios en Delegación SEP
con personal del plantel Lic. Jesús Reyes Heróles”***



***“Reunión de personal del CAST 708, con el coordinador de
CLAM en Coatzacoalcos, Ver.”***

**Informe de Resultados Tercera Sesión Ordinaria 2021
Honorable Junta Directiva**

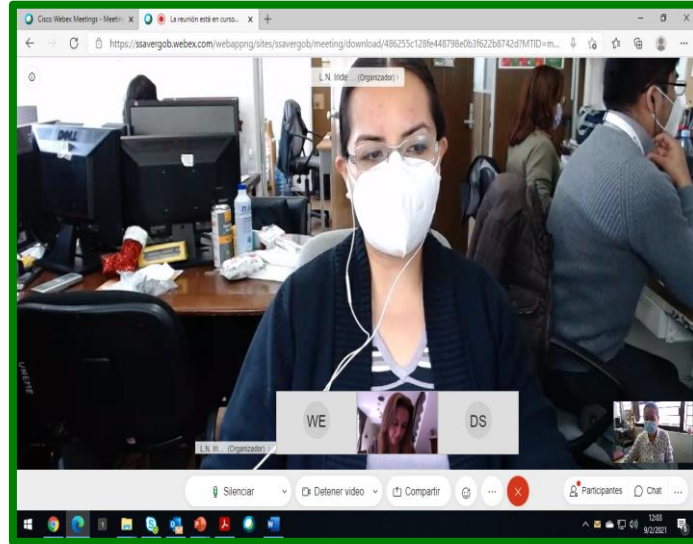

“Reunión de trabajo con personal de SSA, para la promoción de servicios de evaluación en competencias, con personal de la Dirección General.”

Debido al compromiso de ampliar la cobertura de los servicios de capacitación, evaluación en competencias y tecnológicos, se ha trabajado de manera sistematizada con todo el personal responsable del área de Capacitación y Evaluación en Competencias, a través de un proceso de sensibilización, formación y actualización, hacia la implementación de una cultura digital que resulte propicia para ampliar la cobertura de los centros de capacitación y de evaluación de competencias que operan en cada plantel y el CAST, en el primer trimestre se realizaron dos reuniones de trabajo en los meses de febrero y marzo.



“Primera reunión de trabajo el 10 de febrero transmitida desde la

Francisco González Bocanegra 37,
Col. Adalberto Tejeda , Xalapa Ver., 91070.
Tel./Fax.: (228) 818-5013 y 818-4855 ext. 201

**Informe de Resultados Tercera Sesión Ordinaria 2021
Honorable Junta Directiva**

Dirección General con responsables de Capacitación y Evaluación en Competencias”

De manera adicional se trabajó en una serie de cuatro reuniones formativas con los responsables de Capacitación y Evaluación de Competencias de reciente incorporación, para introducirles en el conocimiento de la normatividad, lineamientos y manejo de los sistemas informáticos aplicables.

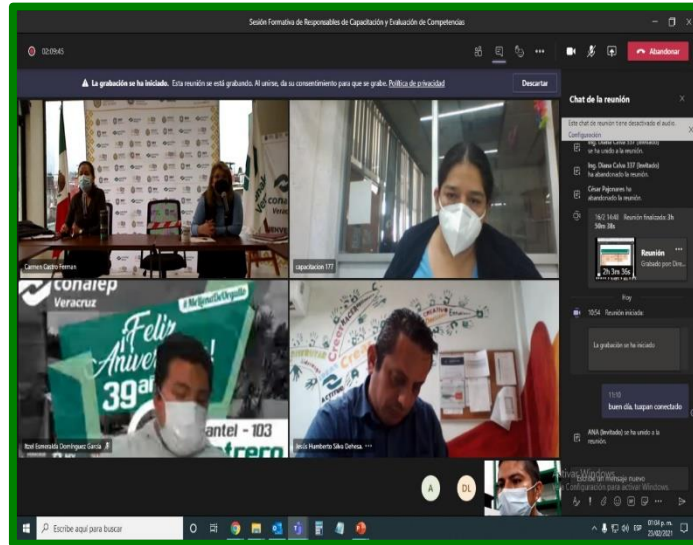

“Reunión formativa con responsables de Capacitación y Evaluación de Competencias de seis planteles”

2. Capacitación laboral.

Durante el trimestre reportado, se impartieron veintiocho cursos de capacitación a setecientos cincuenta y cinco participantes, que representó un ingreso total de \$138,650.00 (Ciento treinta y ocho mil, seiscientos cincuenta pesos 00/100 M.N.).

El porcentaje de avance respecto a la meta 2021, es como se muestra en el concentrado siguiente:

Indicador	Porcentaje de avance respecto a las metas 2021
Incremento de personas capacitadas en competencias	19.19%
Tasa de variación del incremento de cursos de capacitación impartidos	10.81%
Ingresos captados por capacitación laboral, evaluación de competencias y servicios tecnológicos.	6.65%

En los siguientes concentrados se presenta de manera desagregada la información de los indicadores por unidad administrativa.

Francisco González Bocanegra 37,
Col. Adalberto Tejeda , Xalapa Ver., 91070.
Tel./Fax.: (228) 818-5013 y 818-4855 ext. 201

Informe de Resultados Tercera Sesión Ordinaria 2021
Honorable Junta Directiva

**Incremento de personas capacitadas en competencias/
Tasa de variación del incremento de cursos de capacitación impartidos**

Clave	Unidad Administrativa	Cursos Impartidos	Personas Capacitadas
057	Veracruz I Veracruz	0	0
058	Don Juan Osorio López Coatzacoalcos	0	0
103	Potrero Atoyac	0	0
104	Juan Díaz Covarrubias Hueyapan de Ocampo	0	0
122	Dr. Gonzalo Aguirre Beltrán Carlos A. Carrillo	8	182
144	Veracruz II Veracruz	0	0
162	Manuel Rivera Cambas Xalapa Enríquez	1	104
165	Lic. Jesús Reyes Heroles Tuxpan	1	31
177	Poza Rica Poza Rica de Hidalgo	5	115
201	Dr. Guillermo Figueroa Cárdenas San Andrés Tuxtla	6	240
244	Manuel Maples Arce Papanitla de Olarte	1	16
252	Orizaba Orizaba	1	12
320	Vega de Alatorre Vega de Alatorre	0	0
708	Centro de Asistencia y Servicios Tecnológicos (CAST) Coatzacoalcos	5	55
Total		28	755

Fuente SecyT-C

Del total de cursos impartidos, se acumuló un total de **trescientos sesenta y cuatro** horas/hombre de capacitación impartidas.

Resumen Financiero Ingresos Captados por Servicios de Capacitación

Clave	Unidad Administrativa	Total Costos	Fondo de Recuperación	Ingreso total
122	Dr. Gonzalo Aguirre Beltrán Carlos A. Carrillo	\$ 6,885.00	\$ 13,515.00	\$ 20,400.00
162	Manuel Rivera Cambas Xalapa Enríquez	\$ 500.00	\$ 11,600.00	\$ 12,100.00
165	Lic. Jesús Reyes Heroles Tuxpan	\$ 372.00	\$ 9,128.00	\$ 9,500.00

**Informe de Resultados Tercera Sesión Ordinaria 2021
Honorable Junta Directiva**

177	Poza Rica Poza Rica de Hidalgo	\$ 1,380.00	\$ 15,870.00	\$ 17,250.00
201	Dr. Guillermo Figueroa Cárdenas San Andrés Tuxtla	\$ 1,200.00	\$ 6,000.00	\$ 7,200.00
244	Manuel Maples Arce Papanltla de Olarte	\$ 2,380.68	\$ 2,419.32	\$ 4,800.00
252	Orizaba Orizaba	\$ 8,685.12	\$ 5,314.88	\$ 14,000.00
708	Centro de Asistencia y Servicios Tecnológicos (CAST) Coatzacoalcos	\$ 12,373.60	\$ 41,026.40	\$ 53,400.00
Total		\$ 33,776.40	\$ 104,873.60	\$ 138,650.00

Fuente SecyT-C

Como se observa en el Resumen Financiero, los costos de operación representan un porcentaje del 24.36% respecto al ingreso total reportado.

Evidencia fotográfica que corresponde a los servicios proporcionados durante el trimestre se muestra a continuación:



“Curso Introducción al Google Meet impartido a público en general, en la modalidad vía remota, por el Plntel Dr. Gonzalo Aguirre Beltrán”

**Informe de Resultados Tercera Sesión Ordinaria 2021
Honorable Junta Directiva**



“Impartición vía remota del curso RCP Básico desde el Plante Lic. Jesús Reyes Heróles en Tuxpan”



“Participantes en el curso de alineación en el EC0107, modalidad en línea en plataforma del CONOCER, a usuarios del plantel Dr. Guillermo Figueroa Cárdenas”



“Trabajadores de la empresa Azucarera San José de Abajo en el curso Electricidad Básica, impartido por plantel Orizaba, (protocolo sana distancia)”

3. Evaluación de competencias.

Con relación a los servicios de evaluación de competencias con fines de certificación, que se brinda a candidatos tanto externos como a la Comunidad CONALEP con la finalidad de reconocer sus competencias referidas a estándares de competencia, se realizaron diversas actividades, mismas que privilegiaron las evaluaciones en línea, a causa de la contingencia sanitaria por COVID-19, atendándose los protocolos de sana distancia en los procesos de evaluación realizados de manera presencial.

Las principales actividades de evaluación realizados en el primer trimestre, por los diferentes Centros de Evaluación acreditados por este Colegio, son:

Cierre del Programa de Capacitación y Evaluación de Competencias Digitales con fines de certificación en Introducción a la ASP.net y Aplicaciones en la nube con reconocimiento internacional por EDUIT

Implementación del Programa Estatal para la Liberación de Servicio Social y Prácticas Profesionales a través de la Evaluación de Competencias

Actualización del Sistema de Información Integral del CONOCER

Entrega de certificados de competencia en los estándares: Manejo de procesador de textos digitales (EC0107), Manejo del procesador de hoja de cálculo (EC0108), Manejo de procesadores de presentaciones digitales (EC0109), Evaluación de la competencia de candidatos con base en estándares de competencia (EC0076),

**Informe de Resultados Tercera Sesión Ordinaria 2021
Honorable Junta Directiva**

Propiciar el aprendizaje significativo en Educación Media Superior y Superior (EC0647), Impartición de cursos de formación de capital humano de manera presencial grupal (EC0217) y Supervisión en seguridad industrial para líderes de equipos de trabajo (EC0680)

Se presenta evidencia fotográfica de las actividades realizadas en el periodo:



Proceso de evaluación en competencias del estándar Supervisión en seguridad industrial para líderes de equipos de trabajo (EC0680)



Proceso de evaluación en competencias del estándar Evaluación de la competencia de candidatos con base en estándares de competencia (EC0076)

**Informe de Resultados Tercera Sesión Ordinaria 2021
Honorable Junta Directiva**



Evaluaciones a alumnos en el Competencias Digitales



Entrega de certificados de competencia laboral.

Los resultados obtenidos se muestran en el siguiente cuadro:

Clave	Unidad Administrativa	Evaluados en Competencias	Personas Certificadas
057	Veracruz I Veracruz	54	35
058	Don Juan Osorio López Coatzacoalcos	42	38
103	Potrero Atoyac	2	1

Francisco González Bocanegra 37,
Col. Adalberto Tejeda , Xalapa Ver., 91070.
Tel./Fax.: (228) 818-5013 y 818-4855 ext. 201

**Informe de Resultados Tercera Sesión Ordinaria 2021
Honorable Junta Directiva**

104	Juan Díaz Covarrubias Hueyapan de Ocampo	0	0
122	Dr. Gonzalo Aguirre Beltrán Carlos A. Carrillo	18	9
144	Veracruz II Veracruz	17	6
162	Manuel Rivera Cambas Xalapa Enríquez	15	12
165	Lic. Jesús Reyes Heroles Tuxpan	158	39
177	Poza Rica Poza Rica de Hidalgo	20	14
201	Dr. Guillermo Figueroa Cárdenas San Andrés Tuxtla	1	1
244	Manuel Maples Arce Papantla de Olarte	40	21
252	Orizaba Orizaba	7	7
320	Vega de Alatorre Vega de Alatorre	20	14
708	Centro de Asistencia y Servicios Tecnológicos (CAST) Coatzacoalcos	18	18
Total		412	215

Cabe hacer mención que la meta programada para este trimestre en lo referente a evaluados en estándares de competencia es de 235, en este sentido y derivado de los programas instrumentados en el periodo se observa un cumplimiento del 175.3%.

Servicios tecnológicos.

Mecanismo de vinculación importante para el Colegio, lo constituye el trabajo que se realiza en el Centro de Asistencia y Servicios Tecnológicos (Cast), debido a que presta una oferta de servicios especializados en programas de formación, desarrollo y certificación de personas; además tiene la posibilidad de atender necesidades de instalación y mantenimiento en software, hardware, asesoría para la implementación de procedimientos de gestión de la calidad y en materia de seguridad industrial, presta servicios de análisis químico en agua y alimentos, por lo que cuenta con usuarios potenciales (micro y pequeñas empresas) de la zona de Coatzacoalcos y área colindante.

Algunas de las empresas que se atienden son:

1. Purificadora Xel-Ha
2. Purificadora Aqua Clyva
3. Restaurant La Flor del Istmo
4. Purificadora La Magnífica

Francisco González Bocanegra 37,
Col. Adalberto Tejeda , Xalapa Ver., 91070.
Tel./Fax.: (228) 818-5013 y 818-4855 ext. 201

**Informe de Resultados Tercera Sesión Ordinaria 2021
Honorable Junta Directiva**

5. Servicios Integrales Loch S.A. de C.V.
6. Purificadora Puritronic Allende
7. Purificadora Bonatura
- 8.

El concentrado de los servicios tecnológicos proporcionados durante el trimestre:

Indicador	Programado	Alcanzado	Porcentaje
Servicios Tecnológicos otorgados	150	91	60.67



**“Personal del CAST en el proceso de recolección de muestras para
Análisis químico y bacteriológico”**

Por el presente concepto, se obtuvo un ingreso de **\$19,110.00** (Diecinueve mil, doscientos diez pesos 00/100) los costos directos fueron por la cantidad de **\$7,086.00** (Siete mil, ochenta y seis pesos 00/100 m.n.) generando un fondo de recuperación de **\$12,024.00** (Doce mil, veinticuatro pesos 00/100 m.n.), representa el 58.93 por ciento de los ingresos obtenidos.

IV infraestructura y Adquisiciones

Adquisiciones.

Francisco González Bocanegra 37,
Col. Adalberto Tejeda , Xalapa Ver., 91070.
Tel./Fax.: (228) 818-5013 y 818-4855 ext. 201

**Informe de Resultados Tercera Sesión Ordinaria 2021
Honorable Junta Directiva**

Durante el primer semestre 2021, el Subcomité de Adquisiciones realizó una actualización al Manual de Organización e Integración del Subcomité en el cual se establece que si no se tiene presencia por parte de los vocales de la iniciativa privada después de los 30 minutos se realizará la sesión de manera extraordinaria, por lo que se ha realizado la primera quinta y sexta sesiones ordinarias, las tercera y quinta sesiones extraordinarias, primera, segunda, cuarta y sexta sesiones extraordinarias por no tener el quorum dentro de los 30 minutos de iniciada la sesión ordinaria de acuerdo con el calendario de las mismas, en las cuales se informó de todas las adquisiciones que se llevaron a cabo.

Se realizaron las licitaciones de servicio de fotocopiado, servicio de limpieza, servicio de vigilancia, seguro de vida, materiales y útiles para el procedimiento de equipo y bienes informáticos, conservación y mantenimiento de edificio y material para talleres, se adjudicaron de manera directa material de limpieza y material didáctico, se realizó la adhesión al contrato de la Secretaría de Finanzas y Planeación la adquisición de materiales y útiles de oficina.

El Programa Anual de Adquisiciones a la fecha lleva un avance del 41.11%.

En el capítulo 2000 se realizó la adecuación presupuestal para la adquisición de material didáctico por la cantidad \$4,817,920.00 (Cuatro millones ochocientos mil novecientos veinte pesos 00/100 m.n.) y material para talleres por la cantidad \$4,202,414.50 (Cuatro millones doscientos dos mil cuatrocientos catorce pesos 50/100 m.n.).

En el capítulo 3000 Servicios Generales, los rubros con mayor asignación telefonía, energía eléctrica, servicio de fotocopiado, servicio de vigilancia y servicio de limpieza.

**Informe de Resultados Tercera Sesión Ordinaria 2021
Honorable Junta Directiva**

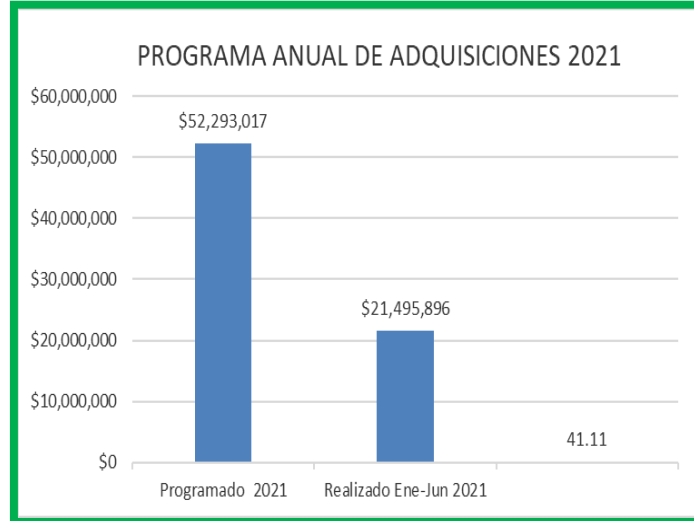

“Primera Sesión Ordinaria del Subcomité de Adquisiciones”



“Segunda Sesión Ordinaria del Subcomité de Adquisiciones”

Desincorporación de Activos (Basura Electrónica)

Como parte de las labores de mejora y mantenimiento a planteles y Dirección General, este año se implementó la labor de concentrar el equipo electrónico que se encontraba sin uso u obsoleto (basura electrónica) con el fin de realizar ante la SEFIPLAN y sancionado por el Órgano Interno de Control, el procedimiento de desincorporación de los bienes propiedad del Colegio Estatal.

Cabe decir que el proceso se encuentra en el punto de revisión de expedientes por parte de la Dirección General de Fideicomisos y Desincorporación de Activos de la Secretaría de Finanzas y Planeación.

El total a desincorporar asciende a 5.2 millones de pesos en 1,232 bienes.

Adicionalmente existían elementos electrónicos dados de baja en años anteriores y que aún permanecían en los planteles, contribuyendo con esto a perder espacios útiles y generar focos de infección debido a fauna nociva. Razón por la cual se procedió a trasladarla para darle el destino final conducente.

Zona Norte Papantla – Tuxpan – Poza Rica

**Informe de Resultados Tercera Sesión Ordinaria 2021
Honorable Junta Directiva**



**ZONA CENTRO
Veracruz I - Veracruz II - Potrero - Xalapa**

**Informe de Resultados Tercera Sesión Ordinaria 2021
Honorable Junta Directiva**



**ZONA SUR
JDC – SAT – Coatzacoalcos – CAST – Cosamaloapan**



**Informe de Resultados Tercera Sesión Ordinaria 2021
Honorable Junta Directiva**



**CONCENTRACIÓN FINAL
Plantel 162 Xalapa**





Protección Civil

En el trimestre que se reporta se destaca la participación del colegio estatal en el macro simulacro que organizó el Gobierno Federal y Estatal, ya que se llevaron a cabo de manera simultánea en nuestras 15 unidades administrativas del Estado, simulacros en los 13 planteles, CAST y Dirección General de Conalep Veracruz, contando con la participación total de 595 personas entre alumnos, docentes, personal administrativo y personal externo al Colegio, respetando en todo momento los protocolos sanitarios contra el Covid 19.



“Simulacro en la Dirección General”

**Informe de Resultados Tercera Sesión Ordinaria 2021
Honorable Junta Directiva**



“Simulacro en el Plantel Orizaba”



“Simulacro en el Plantel Álamo Temapache”

Informe de Resultados Tercera Sesión Ordinaria 2021
Honorable Junta Directiva



“Simulacro en el Plantel Coatzacoalcos”

Se realizaron 2 cursos de capacitación en línea por parte de la Secretaría de Protección Civil del Estado, con los temas Unidades Internas de Protección Civil y Simulacro de Gabinete, contando con la participación en planteles y Dirección General, contando con la participación de 54 administrativos.

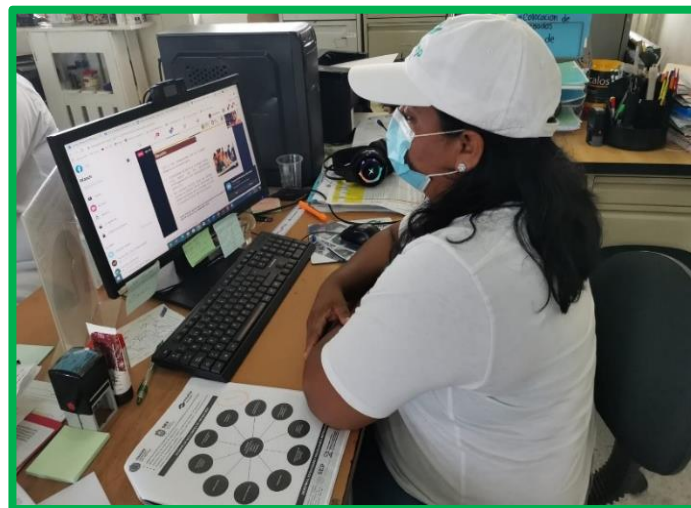

“Curso de capacitación en el plantel Coatzacoalcos”

Informe de Resultados Tercera Sesión Ordinaria 2021
Honorable Junta Directiva

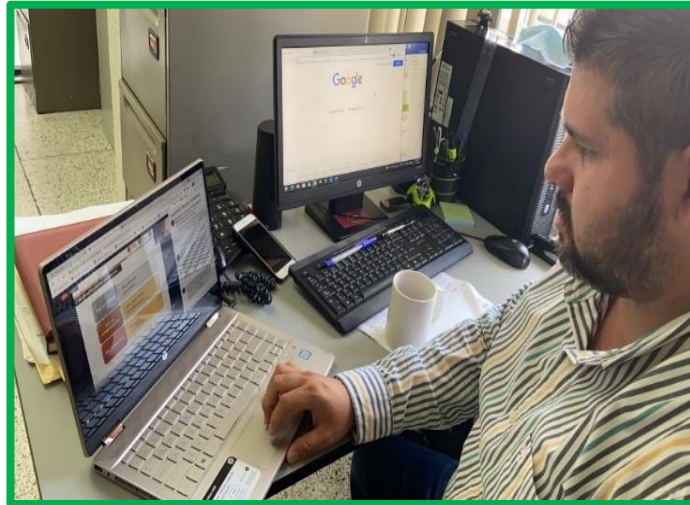

“Curso de capacitación en la Dirección General”

Se implemento en un 100% en las unidades administrativas del Colegio, el plan del regreso a la nueva normalidad mismo que entró en vigor en agosto del 2020. Y se llevaron a cabo 2 cursos obre el regreso a clases seguro uno en la plataforma del IMSS y el segundo en la plataforma del Instituto Consorcio Clavijero, capacitando al 100% de los administrativos y docentes.



“Acciones contra el COVID 19”

**Informe de Resultados Tercera Sesión Ordinaria 2021
Honorable Junta Directiva**



“Acciones contra el COVID 19”



“Acciones contra el COVID 19”

**Informe de Resultados Tercera Sesión Ordinaria 2021
Honorable Junta Directiva**



“Acciones contra el COVID 19”



“Acciones contra el COVID 19”

Informe de Resultados Tercera Sesión Ordinaria 2021
Honorable Junta Directiva



“Capacitación Covid”



“Capacitación Covid”

Derivado de la instrucción de la Secretaría de Educación de Veracruz, para implementar acciones hacia un posible regreso a clases, el Conalep Veracruz a través de la Dirección General realizó visitas planteles con un equipo multidisciplinario, para determinar las condiciones de seguridad, infraestructura y escolares. Detectando las necesidades para dejar en óptimas condiciones y determinar que planteles harían el posible regreso a clases.

**Informe de Resultados Tercera Sesión Ordinaria 2021
Honorable Junta Directiva**



“Visita a planteles”



“Visita a planteles”

Gestión Institucional

Planeación de la Gestión

Indicadores Estatales

De conformidad al artículo 289 ter, fracc. V. del Código Financiero para el Estado de Veracruz de Ignacio de la Llave, el Colegio de Educación Profesional Técnica del Estado de Veracruz realizó las cargas correspondientes al periodo que se informa de los indicadores del Programa Presupuestario 039 Educación Profesional Técnica Bachiller del ejercicio fiscal 2021 en el Sistema de Aplicaciones Financieras del Estado de Veracruz en su Versión 2.0 (SIAFEV), consistiendo en el avance de los que a continuación se describen:

Francisco González Bocanegra 37,
Col. Adalberto Tejeda , Xalapa Ver., 91070.
Tel./Fax.: (228) 818-5013 y 818-4855 ext. 201

**Informe de Resultados Tercera Sesión Ordinaria 2021
Honorable Junta Directiva**

Nivel de Objetivo	Indicador	Frecuencia	% de cumplimiento
Componente	Porcentaje de docentes actualizados y evaluados	Semestral	12%
El número de procesos de evaluación están en función de la solicitud que realiza el personal docente y de la disponibilidad e interés que presenta en su desarrollo y actualización profesional.			
Actividad	Proporción de docentes con desempeño satisfactorio en el PEVIDD	Semestral	110%
La estructura académica varió, así como la evaluación del PEVIDD lo que generó la participación de un número mayor de docentes.			
Actividad	Tasa de variación del incremento de curso de capacitación impartidos	Trimestral	71%
Este porcentaje de sobre cumplimiento se debe al incremento de participación de los cursos en línea, esto debido a los efectos derivados de la pandemia, favoreciendo así este indicador. Durante este ejercicio fiscal se ve un avance respecto al del año pasado.			
Actividad	Tasa de variación del incremento de personas evaluadas en estándares de competencias	Semestral	-34%
No hubo el avance esperado en función de fallas y mantenimiento a la plataforma CONOCER a nivel nacional, lo que generó una pausa que hasta el momento se mantiene, se espera tener un avance favorable el próximo periodo de reporte.			
Actividad	Proporción de prácticas tecnológicas realizadas	Semestral	85%

*/Información extraída del Reporte de avance de indicadores y justificaciones del PbR – SED.

Indicadores federales

(Reportados a la SEV a través de la Unidad de Planeación, Evaluación y Control Educativo – UPECE, en el Sistema SIPSE)

De conformidad al calendario por el cual la Unidad de Planeación, Evaluación y Control Educativo establece el reporte de los avances de indicadores para su carga en el Sistema de Indicadores para el Seguimiento a las Entidades Federativas (SIPSE), durante el presente periodo (enero – junio) se reporta avance en el siguiente:

Nivel	Indicador	Frecuencia	Meta Realizada
Actividad 3	Proporción de prácticas tecnológicas realizadas.	Semestral	85%

*/Los indicadores restantes debido a la frecuencia de medición mostrarán su resultado al finalizar el ejercicio fiscal 2021.

(Reportados a la SHCP a través del Sistema de Recursos Federales Transferidos – SRFT)

**Informe de Resultados Tercera Sesión Ordinaria 2021
Honorable Junta Directiva**

De conformidad a los Lineamientos para informar sobre los recursos federales transferidos a las entidades federativas, municipios y demarcaciones territoriales del Distrito Federal, y de operación de los recursos del Ramo General 33, el Colegio llevó a cabo la carga correspondiente al primer y segundo trimestre durante los meses de abril y julio, mismos que consisten en los siguientes avances:

Nombre del Indicador	Definición del Indicador	Método de Cálculo	Nivel del Indicador	Frecuencia de Medición	Unidad de Medida	Tipo	Sentido	Meta programada	Meta Modificada	Realizado en el Periodo	Avance (%)
Porcentaje de presupuesto ejercido en gasto de operación respecto del total autorizado	El indicador mide el porcentaje de recursos ejercidos en gastos de operación en la Entidad Federativa con respecto al presupuesto autorizado en el ejercicio	(Presupuesto FAETA ejercido en gasto de operación de planteles CONALEP en el año t en la entidad federativa / Presupuesto modificado FAETA autorizado al CONALEP en el año t en la entidad federativa) X 100	Actividad	Trimestral	Porcentaje	Gestión	Ascendente	1.03566	1.03566	98949	95.54
Porcentaje de presupuesto FAETA ejercido en el pago de nómina docente	Mide el porcentaje del Presupuesto que se aplica al pago de nómina docente CONALEP en la Entidad Federativa en el año t respecto al total de presupuesto FAETA autorizado al CONALEP en la Entidad Federativa en ese año.	(Presupuesto FAETA ejercido en el pago de nómina docente CONALEP en la Entidad Federativa en el año t / Total de Presupuesto modificado FAETA autorizado al CONALEP en la Entidad Federativa en el año t) X 100	Actividad	Trimestral	Porcentaje	Gestión	Ascendente	6.01911	6.01911	6.01911	100
Porcentaje de personal docente CONALEP en la entidad federativa Financiado con presupuesto FAETA	Mide el porcentaje de personas en la nómina docente del CONALEP en la Entidad Federativa financiada con presupuesto FAETA respecto del total del personal docente CONALEP en la Entidad Federativa	(Número de Docentes de planteles CONALEP, financiados con presupuesto FAETA en la Entidad Federativa en el año t / Numero total de docentes del CONALEP en la Entidad Federativa en el año t) X 100	Actividad	Trimestral	Porcentaje	Gestión	Ascendente	98.3	98.3	98.3	100

“Aspecto del Reporte SRFT Periodo 1- Trimestre 1”

Nombre del Indicador	Definición del Indicador	Método de Cálculo	Nivel del Indicador	Frecuencia de Medición	Unidad de Medida	Tipo	Meta programada	Meta Modificada	Realizado en el Periodo	Detalle	Avance (%)
Porcentaje de presupuesto ejercido en gasto de operación respecto del total autorizado	El indicador mide el porcentaje de recursos ejercidos en gastos de operación en la Entidad Federativa con respecto al presupuesto autorizado en el ejercicio	(Presupuesto FAETA ejercido en gasto de operación de planteles CONALEP en el año t en la entidad federativa / Presupuesto modificado FAETA autorizado al CONALEP en el año t en la entidad federativa) X 100	Actividad	Trimestral	Porcentaje	Gestión	1.97386	1.97386	3.54578	Con el fin de evitar un subejercicio de recursos federales al cierre del ejercicio 2021, se aprobó en la segunda sesión ordinaria de la H. Junta Directiva celebrada el día 28 de mayo 2021 la Adecuación presupuestaria al Presupuesto Autorizado en el rubro de servicios personales capítulo 1000 para ser aplicados en los gastos de operación del Colegio hasta por un monto de \$8,776,441.00 de los cuales se ejercieron al término del segundo trimestre que se reporta el importe de \$ 4,200,885.00 es la razón por la cual se rebasa la meta establecida para el mes de junio. Así también se generaron rendimientos financieros por el monto de \$237,426.00 ejerciendo el monto de \$ 7,203.00.	179.64
Porcentaje de presupuesto FAETA ejercido en el pago de nómina docente	Mide el porcentaje del Presupuesto que se aplica al pago de nómina docente CONALEP en la Entidad Federativa en el año t respecto al total de presupuesto FAETA autorizado al CONALEP en la Entidad Federativa en ese año.	(Presupuesto FAETA ejercido en el pago de nómina docente CONALEP en la Entidad Federativa en el año t / Total de Presupuesto modificado FAETA autorizado al CONALEP en la Entidad Federativa en el año t) X 100	Actividad	Trimestral	Porcentaje	Gestión	13.39558	13.39558	13.2012	La disminución de lo programado se debe a la variación en el pago al estímulo del desempeño docente	98.55
Porcentaje de personal docente CONALEP en la entidad federativa Financiado con presupuesto FAETA	Mide el porcentaje de personas en la nómina docente del CONALEP en la Entidad Federativa financiada con presupuesto FAETA respecto del total del personal docente CONALEP en la Entidad Federativa	(Número de Docentes de planteles CONALEP, financiados con presupuesto FAETA en la Entidad Federativa en el año t / Numero total de docentes del CONALEP en la Entidad Federativa en el año t) X 100	Actividad	Trimestral	Porcentaje	Gestión	98.3	98.3	98	Se debe a los movimientos del personal de FUMOD (Formato Único de Movimiento Docente) por cambio de semestre, incapacidad, licencias y bajas	99.69

“Aspecto del Reporte SRFT Periodo 2- Trimestre 2”

Francisco González Bocanegra 37,
Col. Adalberto Tejeda , Xalapa Ver., 91070.
Tel./Fax.: (228) 818-5013 y 818-4855 ext. 201

Programa Anual de Evaluación – PAE 2021 de la Administración Pública Estatal de Veracruz de Ignacio de la Llave Tomo II: Evaluación de Fondos Federales del Ramo General 33 al Ejercicio Fiscal 2020

Para iniciar los trabajos del presente PAE 2021 Tomo II, mediante Oficio-Circular No. SFP/SP/002/2020 de fecha 06 de enero del año en curso, el Lic. José Manuel Pozos del Ángel Subsecretario de Planeación y Coordinador General de la Evaluación solicitó la designación o ratificación de Enlaces Institucionales de la Evaluación (EIE's) de cada Dependencia, Entidad u Organismo Autónomo que se evaluará y que será integrante del Subcomité de Financiamiento y Evaluación de Fondos Federales (SFEFF) del Comité de Planeación Democrática para el Bienestar (COPLADEB) en cumplimiento de la Ley número 12 de Planeación.

Durante la Primera Sesión Ordinaria del SFEFF, en el mes de febrero, la SEFIPLAN realizó la Presentación Oficial del Programa Anual de Evaluación (PAE) 2021 de la Administración Pública Estatal de Veracruz de Ignacio de la Llave. Tomo II: Evaluación de Fondos Federales del Ramo General 33 al Ejercicio Fiscal 2020.

Asimismo, se presentó el Término de Referencia (TdR) para la evaluación específica de desempeño del Fondo de Aportaciones para la Educación Tecnológica y de Adultos (FAETA).

Es a partir del mes de marzo que el Colegio de Educación Profesional Técnica del Estado de Veracruz inicia los trabajos de manera colegiada para dar respuesta a los instrumentos de medición del TdR del PAE 2021, los cuales se turnaron en la segunda semana de abril, a partir de esta fecha la Instancia Técnica Independiente en coordinación con las Figuras Validadoras de la SEFIPLAN realizarán la revisión y verificación del cumplimiento del instrumento para después dar un margen de tiempo para completar con información adicional si así lo desea la ejecutora, será en setiembre que la ITI turne los Informes Finales y Ejecutivo para que el Colegio realice el Proyecto de Mejora que incluya los Aspectos Susceptibles de Mejora y Actividades a aplicar durante el PAE 2021.

Cabe destacar que debido a la Contingencia por el SAR-CoV-2 (COVID-19) el trabajo se concentrará únicamente como trabajo de gabinete, derivado de que no se pueden hacer reuniones en atención a las recomendaciones por el Sector Salud, por lo que, no existe evidencia fotográfica de dicha actividad.

A través de un video – presentación, se llevó a cabo la explicación del Colegio en apego a lo solicitado por el Programa Anual de Evaluación.

**Informe de Resultados Tercera Sesión Ordinaria 2021
Honorable Junta Directiva**



“Video – presentación del Colegio”



“Video a cargo del Subcoordinador de Planeación y Desarrollo Institucional”

De acuerdo al cronograma de ejecución del PAE Tomo II. Evaluación a Fondos Federales, la Secretaría de Finanzas y Planeación y el Instituto de Administración Pública en calidad de Instancia Técnica Independiente se encuentran en la etapa de validación de los Informes Finales, los cuales se presentarán durante el mes de septiembre, donde se sabrán los resultados de la evaluación, por lo que se reportará en la siguiente sesión de Junta Directiva.

Programa Anual de Evaluación – PAE 2021 de la Administración Pública Estatal de Veracruz de Ignacio de la Llave Tomo I: Evaluación de Programas Presupuestarios.

Francisco González Bocanegra 37,
Col. Adalberto Tejeda , Xalapa Ver., 91070.
Tel./Fax.: (228) 818-5013 y 818-4855 ext. 201

**Informe de Resultados Tercera Sesión Ordinaria 2021
Honorable Junta Directiva**

Por primera vez, la Secretaría de Finanzas y Planeación del Estado de Veracruz, incorpora al Colegio de Educación Profesional Técnica del Estado de Veracruz para evaluar el Programa Presupuestario CCD.L.I.039.B Educación Profesional Técnica Bachiller 2021 en su modalidad de Diseño, consistiendo en la revisión y análisis del orden del programa, considerando sus definiciones de Fin y Propósito (objetivos); sus componentes (bienes y servicios producidos por el programa y entregados a la población beneficiaria), las Actividades identificadas como necesarias para conducir los Componentes, los supuestos bajo los cuales se elaboraron los objetivos; así como el problema que originó el programa y su evolución.

La evaluación de diseño está orientada a mejorar la calidad con que es integrada y ejecutada el PP, desde la identificación de los elementos diagnósticos que dieron origen al mismo, hasta la revisión de los instrumentos de difusión y transparencia tanto en la planeación, ejecución y obtención de resultados.

La SEFIPLAN presentó en Informe de evaluación, en el cual se expusieron cuatro recomendaciones para ser considerados en el Proyecto de Mejora 2021, los cuales consistieron en:

1. Elaborar el Diagnóstico del Programa Presupuestario 039. Educación Profesional Técnica Bachiller utilizando la Metodología de Marco Lógico.
2. Definir la población potencial y objetivo del Programa, estableciendo el método de cuantificación de las mismas.
3. Revisar y mejorar el planteamiento de los objetivos, así como los indicadores y elementos de los mismos plasmados en la Ficha Técnica, considerando el anexo de los Lineamientos para la implementación del PbR-SED en Veracruz
4. Identificar los Componentes que otorga el Programa para después establecer los procedimientos tanto para la recepción procesamiento y atención de solicitudes y el otorgamiento de las mismas.

El Colegio elaboró el PM atendiendo a estas cuatro recomendaciones, haciendo uso de los Anexos del Mecanismo para la Implementación y Seguimiento de Proyectos de Mejora, los cuales deberán cumplirse en las fechas en estos señalados.

Informe de Resultados Tercera Sesión Ordinaria 2021 Honorable Junta Directiva

Mecanismo para la Implementación y el Seguimiento
de los Proyectos derivados de Evaluaciones de Desempeño a Programas Presupuestarios

Anexo I. Validación de los ASM

Nombre o denominación de la evaluación: Evaluación de Diseño del Programa Presupuestario 039: Educación Profesional Técnica Bachiller

Nombre del PP: 039: Educación Profesional Técnica Bachiller

UP responsable de la operación del PP: Colegio de Educación Profesional Técnica del Estado de Veracruz

No.	Aspecto Susceptible de Mejora (ASM)	Criterios de Selección de los ASM								Clasificación del ASM				¿Valida el ASM?		En caso de no validar el ASM, señale brevemente las razones.	
		Claro		Relevante		Justificable		Factible		E	I	II	IG	SI	NO		
		SI	NO	SI	NO	SI	NO	SI	NO								
1	Elaborar el Diagnóstico del Programa Presupuestario 039: Educación Profesional Técnica Bachiller utilizando la Metodología de Marco Lógico.	X		X		X		X							X		
2	Definir la población potencial y objetivo del Programa, estableciendo el método de cuantificación de las mismas.	X		X		X		X						X			
3	Revisar y mejorar el planteamiento de los objetivos, así como los indicadores y elementos de los mismos plasmados en la Ficha Técnica, considerando el anexo de los Lineamientos para la implementación del PIR-SED en Veracruz	X		X		X		X					X				
4	Identificar los Componentes que otorga el Programa para después establecer los procedimientos tanto para la recepción procesamiento y atención de solicitudes y el otorgamiento de las mismas.	X		X		X		X					X				

Clasificación de los ASM: E: Específicos; I: Institucionales; II: Interinstitucionales; IG: Inter gubernamentales.

Xalapa-Equez. Ver., 16 de julio de 2021

Rafael Adán Lara Hernández
Responsable Evaluado y Jefe de Proyecto adscrito al área de Planeación y Evaluación Institucional

conalep
Colegio de Educación Profesional Técnica del Estado de Veracruz
Subcoordinación de Planeación y Desarrollo Institucional

José Morales Carrasco
Jefe de Planeación y Evaluación Institucional

“Anexo I. Validación de los ASM”

Mecanismo para la Implementación y el Seguimiento
de los Proyectos derivados de Evaluaciones de Desempeño a Programas Presupuestarios

Anexo II. AM y su programación

Nombre del Proyecto de Mejora: Evaluación de Diseño del Programa Presupuestario 039: Educación Profesional Técnica Bachiller

Nombre del PP evaluado: 039: Educación Profesional Técnica Bachiller

UP responsable de la operación del PP: Colegio de Educación Profesional Técnica del Estado de Veracruz

No.	Aspectos Susceptibles de Mejora (ASM) validados	Acciones de Mejora (AM)	Responsable de la AM	Fecha de inicio de la AM	Fecha de término de la AM	Resultado esperado	Producto entregable
1	Elaborar el Diagnóstico del Programa Presupuestario 039: Educación Profesional Técnica Bachiller utilizando la Metodología de Marco Lógico.	Realizar el diagnóstico del Programa Presupuestario 039: Educación Profesional Técnica Bachiller con base a ejemplos de otros PP y en apoyo a la MML.	Rafael Adán Lara Hernández Responsable Evaluado y Jefe de Proyecto Adscrito a la Jefatura de Planeación y Evaluación Institucional	15/07/2021	17/09/2021	Contar con un documento que respalde el origen del Programa Presupuestario	Diagnóstico del PP
2	Definir la población potencial y objetivo del Programa, estableciendo el método de cuantificación de las mismas.	Incorporar información al diagnóstico que define la población objetivo que espera atender el Programa Presupuestario.	Rafael Adán Lara Hernández Responsable Evaluado y Jefe de Proyecto Adscrito a la Jefatura de Planeación y Evaluación Institucional	15/07/2021	17/09/2021	Contar con información que permita dotar de manera confiable la atención de población que cubre el PP.	Diagnóstico del PP
3	Revisar y mejorar el planteamiento de los objetivos, así como los indicadores y elementos de los mismos plasmados en la Ficha Técnica, considerando el anexo de los Lineamientos para la implementación del PIR-SED en Veracruz	Analizar el Programa Presupuestario evaluado con la finalidad de llevar a cabo mejoras en los indicadores, a fin de contar con un PP en el ejercicio Social 2022 mejorado y atendido respecto de las recomendaciones llevadas a cabo en la evaluación.	Rafael Adán Lara Hernández Responsable Evaluado y Jefe de Proyecto Adscrito a la Jefatura de Planeación y Evaluación Institucional	15/07/2021	31/01/2022	Contar con un PP mejorado de forma que atienda a la Evaluación de Diseño.	Programa Presupuestario
4	Identificar los Componentes que otorga el Programa para después establecer los procedimientos tanto para la recepción procesamiento y atención de solicitudes y el otorgamiento de las mismas.	Analizar el Programa Presupuestario evaluado con la finalidad de llevar a cabo mejoras en los indicadores de nivel componente, a fin de contar con un PP en el ejercicio Fiscal 2022 mejorado y atendido respecto de los procedimientos para el otorgamiento de los servicios.	Rafael Adán Lara Hernández Responsable Evaluado y Jefe de Proyecto Adscrito a la Jefatura de Planeación y Evaluación Institucional	15/07/2021	31/01/2022	Contar con un PP mejorado de forma que atienda a la Evaluación de Diseño.	Programa Presupuestario

Xalapa-Equez. Ver., 16 de julio de 2021

Rafael Adán Lara Hernández
Responsable Evaluado y Jefe de Proyecto adscrito al área de Planeación y Evaluación Institucional

conalep
Colegio de Educación Profesional Técnica del Estado de Veracruz
Subcoordinación de Planeación y Desarrollo Institucional

José Morales Carrasco
Jefe de Planeación y Evaluación Institucional

“Anexo II. AM y su programación”

Francisco González Bocanegra 37,
Col. Adalberto Tejeda, Xalapa Ver., 91070.
Tel./Fax.: (228) 818-5013 y 818-4855 ext. 201

**Informe de Resultados Tercera Sesión Ordinaria 2021
Honorable Junta Directiva**

VERACRUZ GOBIERNO DEL ESTADO			
Mecanismo para la Implementación y el Seguimiento de los Proyectos derivados de Evaluaciones de Desempeño a Programas Presupuestarios			
Anexo III. Indicadores a impactar con el PM			
Nombre del Proyecto de Mejora:		Evaluación de Diseño del Programa Presupuestario 039, Educación Profesional Técnica Bachiller	
Nombre del PP:		039, Educación Profesional Técnica Bachiller	
UP responsable de la operación del PP:		Colegio de Educación Profesional Técnica del Estado de Veracruz	
No.	Acciones de Mejora (AM)	Nivel del indicador	Nombre del indicador
1.	Realizar el diagnóstico del Programa Presupuestario 039, Educación Profesional Técnica Bachiller con base a ejemplos de otros PP y en apego a la MNI.	Componente 3, Actividad 1 C3, Actividad 2 C3, Actividad 3 C3.	C3, Incremento de personas capacitadas en competencias, A1C3, Tasa de variación del incremento de cursos de capacitación impartidos, A2C3, Ingresos captados por capacitación laboral, evaluación de competencias y servicios tecnológicos, A3C3, Tasa de variación del incremento de personas evaluadas en estándares de competencias.
2.	Incorporar información al diagnóstico que defina la población objetivo que espera atender el Programa Presupuestario.	Fin	Cobertura en Media Superior
3.	Analizar el Programa Presupuestario evaluado con la finalidad de llevar a cabo mejoras en los indicadores, a fin de contar con un PP en el ejercicio fiscal 2022 mejorado y atendido respecto de las recomendaciones llevadas a cabo en la evaluación.	Actividad 1 C1, Actividad 2 C1, Actividad 3 C1, Actividad 4 C1, Actividad 1 C2, Actividad 2 C2	A1C1, Proporción de transición escolar, A2C1, Tasa de variación del incremento de matrícula, A3C1, Proporción de Prácticas Tecnológicas Realizadas, A4C1, Tasa de variación del incremento de egresados colocados, A1C2, Proporción de docentes con desempeño satisfactorio en el PEVIDO, A2C2, Proporción de docentes actualizados.
4.	Analizar el Programa Presupuestario evaluado con la finalidad de llevar a cabo mejoras en los indicadores de nivel Componente 1, Componente 2.	Componente 1, Componente 2.	C1, Proporción de eficiencia terminal, C2, Porcentaje de docentes actualizados y evaluados.

Xalapa-Equez, Ver., 16 de julio de 2021.

Rafael Jesús Lara Hernández
 Responsable Evaluado y Jefe de Proyecto adscrito al área de Planeación y Evaluación Institucional

Colegio de Educación Profesional Técnica del Estado de Veracruz
 Subordinación de Planeación y Desarrollo Institucional

José Sebastián Carrasco
 Jefe de Planeación y Evaluación Institucional

“Anexo III. Indicadores a impactar con el PM”

Una vez cumplidos estos ASM, la Secretaría de Finanzas y Planeación en coordinación con la Contraloría General del Estado y el Órgano Interno de Control, darán seguimiento con el Anexo IV. Avance de los PM en las fechas establecidas por el Mecanismo, siendo estas, las siguientes: durante la primera semana de septiembre, posteriormente, la segunda revisión en el mes de diciembre finalizando en enero del año 2022.

Este último periodo a fin de dar cumplimiento a lo especificado en el artículo 34 de los Lineamientos para el funcionamiento del Sistema de Evaluación del Desempeño del Estado de Veracruz.

2. Recursos Humanos

Código de Conducta

Es importante mantener informado al personal, así como, a la ciudadanía en general, del Código de Conducta con el que cuenta el colegio, en su página web se cuenta con un banner al cual pueden acceder y ver los principios, valores y reglas de integridad que orientan y regulan la vida de la organización, para su consulta podrán acceder en las siguientes ligas:

Francisco González Bocanegra 37,
Col. Adalberto Tejeda , Xalapa Ver., 91070.
Tel./Fax.: (228) 818-5013 y 818-4855 ext. 201

Banner:



<https://conalepveracruz.edu.mx/>

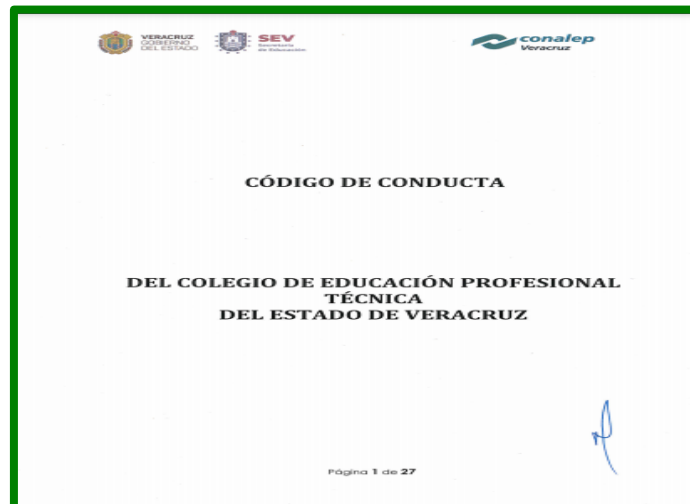

Código de Conducta:

<https://www.conalepveracruz.edu.mx/images/2020/RH/Codigo%20de%20Etica/C%C3%93DIGO%20DE%20CONDUCTA%20CONALEP.pdf>

Con el objetivo de que el personal siga aplicando los principios y valores del Código de Conducta, tanto en su vida laboral como personal, durante este primer semestre se continuó realizando la publicación en las redes sociales de Conalep como Facebook, Twitter e Instagram, se difundió lo siguiente:

**Informe de Resultados Tercera Sesión Ordinaria 2021
Honorable Junta Directiva**

Primer semestre 2021		
Mes	Principio	Valor
Febrero	Legalidad	Interés Público
Marzo	Honradez	Respeto
Abril	Lealtad	Respeto a los Derechos Humanos
Mayo	Imparcialidad	Igualdad y no Discriminación
Junio	Eficiencia	Equidad de Género
Total	2	2

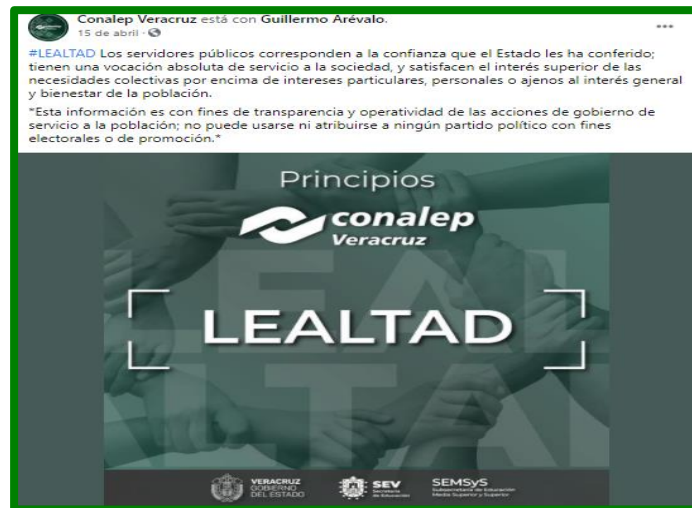

"Aspecto de la publicación en redes sociales sobre el principio "Lealtad"

**Informe de Resultados Tercera Sesión Ordinaria 2021
Honorable Junta Directiva**

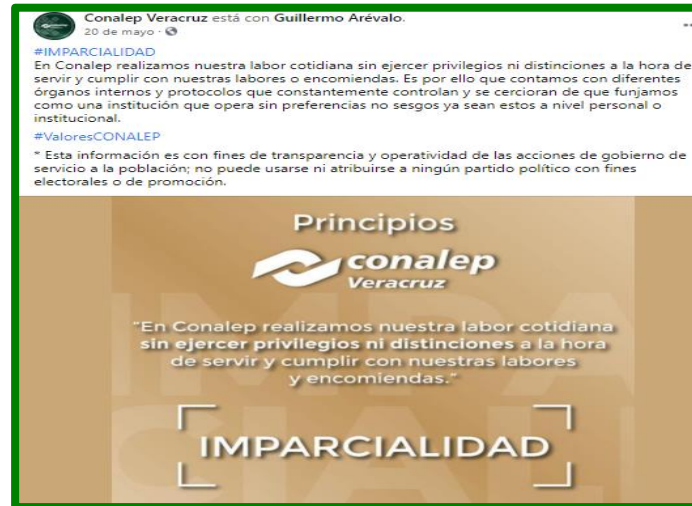

“Aspecto de la publicación en redes sociales sobre el principio “Imparcialidad”

Capacitación Administrativa

Uno de los objetivos Institucionales establecidos en el Sistema Corporativo de Gestión de la Calidad Estatal, es capacitar al personal administrativo en un curso impartido o promovido por el Colegio, a fin de que desarrolle las competencias necesarias que le permitan contribuir a la formación de profesionales técnico bachiller, desde su ámbito laboral, derivado de la pandemia que aún se está viviendo, la Secretaría de Educación Veracruzana en coordinación con la Secretaría de Salud, invita al personal a tomar el curso Jornada de capacitación para el regreso seguro a clases, así como, la Secretaría de Educación Pública pone a disposición de las instituciones educativas de las entidades federativas el curso el línea “Retorno Seguro”, como parte de la nueva normalidad, mismo que tiene como objetivo proporcionar estrategias que contribuyan a disminuir el riesgo de infecciones de SARS-CoV-2 entre los miembros de las instituciones educativas y acciones de monitoreo para el seguimiento de casos que permitan identificar los brotes y cortar cadenas de contagios.

El personal continúa de forma virtual con su formación profesional y personal, así que ha tomado los siguientes cursos solo por mencionar algunos: Sistema de administración de biblioteca vía WEB, Papelino: una estrategia lúcida que fomenta la lectura y la escritura, Modificaciones a los lineamientos para la publicación de obligaciones de transparencia en Veracruz, Presupuesto basado en resultados-sistema de evaluación de desempeño (PBR-SED), inducción al manejo básico de la plataforma Microsoft Teams, Aspectos básicos del sistema corporativo de gestión de la calidad (SCGC), Medición de la satisfacción del usuario, Prevención y atención de la violencia familiar y sexual contra las mujeres, Identificación del burnout o

**Informe de Resultados Tercera Sesión Ordinaria 2021
Honorable Junta Directiva**

agotamiento laboral, Técnica de higiene y limpieza profesional, Bienes psicosocial en el ambiente laboral y nueva normalidad.

Para el ejercicio 2021 se programó capacitar al 82% del personal administrativo, en este primer semestre se ha alcanzado la meta del 97.08%, se impartieron 179 cursos capacitando a 432 servidores públicos de un total de la plantilla de 445 trabajadores.

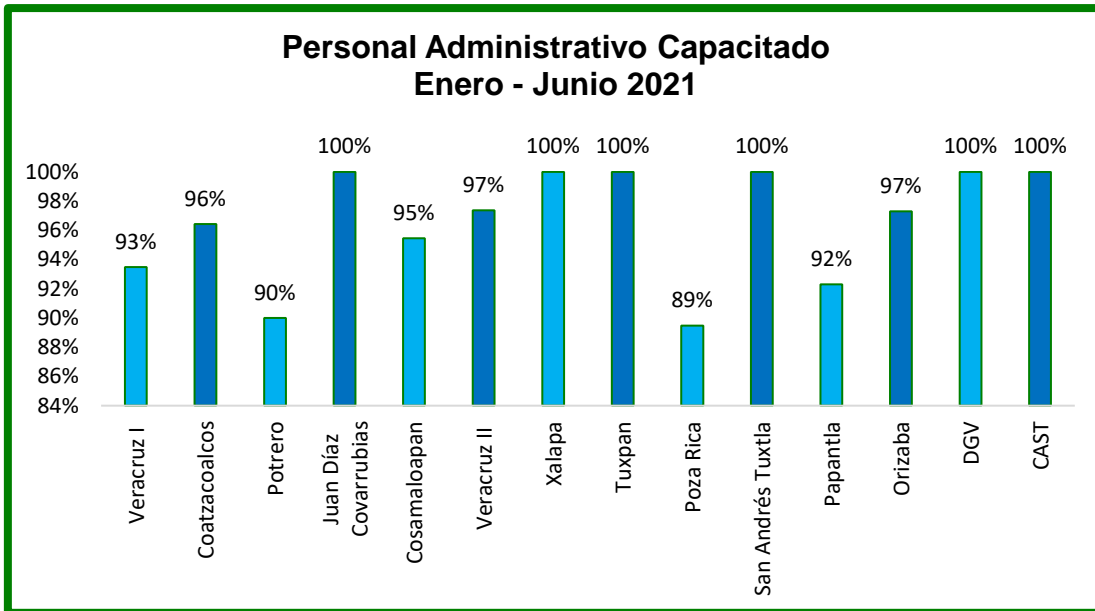

3. Tecnologías aplicadas

Actualización del portal Web Institucional del Conalep Veracruz

Se actualizó el portal web en los estándares de la web 2.0 HTML (html y xhtml) para la estructura, CSS para el estilo y el diseño, incluidas las fuentes web) y tecnologías que permiten a los usuarios una performance de navegación, se renovó el diseño gráfico para dar un aspecto más amigable a los usuarios.

**Informe de Resultados Tercera Sesión Ordinaria 2021
Honorable Junta Directiva**



Aspecto del portal WEB del Conalep Veracruz

Proyecto de mejora de Internet y Comunicación en Planteles

En seguimiento al proyecto especial con la compañía TELMEX para mejorar la comunicación con fibra óptica y acercamiento de la tecnología, se cuenta con un avance del 93% de los servicios entregados de datos y voz a personal administrativo y planteles, así como un avance del 50% en el acceso inalámbrico a nuestra matrícula estatal.



Instalación Infinitum síncrono planteles Conalep

Francisco González Bocanegra 37,
Col. Adalberto Tejeda , Xalapa Ver., 91070.
Tel./Fax.: (228) 818-5013 y 818-4855 ext. 201

4. Calidad Educativa

El área de Calidad Educativa trabaja de manera transversal con las Subcoordinaciones de Planeación y Desarrollo Institucional, Servicios Administrativos y Servicios Institucionales, para procurar la mejora de los procesos sustantivos en beneficio de estudiantes, docentes, administrativos y la sociedad en su conjunto.

Durante el primer semestre del año, se coordinaron actividades para mejorar los servicios educativos en los rubros que mencionan:

Infraestructura:

Para dar cumplimiento a los Programas Anuales de Mantenimiento y Adquisiciones, el Sistema de Gestión de la Calidad en términos de la Norma ISO 9001 y así también al proyecto de certificación en la Norma ISO 21000 y de los Programas de Mejora e Innovación que mantiene el Colegio, se trabajó en conjunto con los planteles y CAST en la elaboración de un Diagnóstico de Infraestructura, Equipamiento y Servicios, con el objetivo de realizar la evaluación integral para priorizar los proyectos de mejora y detectar las necesidades de cada unidad administrativa.

Mantenimiento al SCGC:

- Difusión de los resultados respecto a Objetivos de la Calidad 2020, para cumplir con el requisito 6.2 de la norma ISO 9001:2015.
- Actualización de la documentación relacionada a: 14 Comités de Calidad, 14 Responsables del SCGC y 270 representantes honoríficos por proceso para supervisar y vigilar su eficacia.
- Actualización de directorios de los responsables del SCGC de las 13 unidades administrativas, así como la creación de usuarios, para el acceso al Sistema Máster Web.
- Elaboración de la programación respecto a los siguientes aspectos: Auditorías Internas; Revisión por la Dirección, Capacitación en materia de calidad, Aplicación de encuestas de satisfacción, Seguimiento a formación directiva y la revisión de Objetivos de Calidad e indicadores.
- Atención al Programa de Acciones Correctivas aprobado por Oficinas Nacionales en relación con Auditoría Externa al Sistema Corporativo de Gestión de Calidad 2020, realizada por el organismo de certificación AENOR.

**Informe de Resultados Tercera Sesión Ordinaria 2021
Honorable Junta Directiva**

- Coordinación de la capacitación para fortalecer la cultura de la Calidad del Conalep del 11 al 25 de mayo, que consta de 4 cursos:

Nombre del Curso	Valor del curso
Calidad en el Servicio Público	10 hrs
Cultura Institucional y Valores Conalep	10 hrs
Herramientas Estadísticas para la Calidad	16 hrs
Medición de la Satisfacción de Usuarios	4 hrs

Cada curso con un plazo de 15 días naturales para su conclusión. Con la atención de la presente actividad se trabaja en el Objetivo de la Calidad de capacitar al 80% del personal con funciones de mando medio en los 4 cursos ofertados. Y al personal administrativo en los cursos de Calidad en el Servicio Público y Cultura y Valores Conalep. El grado de avance en cumplimiento del objetivo a partir de 2020 a la fecha es el siguiente:

Plantilla Total * 4 cursos	Total, participantes Acumulado 4 cursos
2,156	1,043
Avance 48.38%	

- En el periodo del 11 de mayo al 11 de junio se **aplicó la Encuesta de Medición del Ambiente Escolar (e-MAE)**, a los Alumnos que está conformada por cinco aspectos de medición: Relación Alumno-Alumno, Relación Alumno-docente, Relación Alumno-Comunidad Educativa, Alumno-Ambientes Académicos y Alumno-Ambiente Externo. El universo a encuestado es el siguiente:

Clave	Unidad Administrativa	Universo Encuestados
057	Veracruz I Veracruz	105
058	Don Juan Osorio López Coatzacoalcos	222
103	Potrero Atoyac	22
104	Juan Díaz Covarrubias Hueyapan de Ocampo	44
122	Dr. Gonzalo Aguirre Beltrán Carlos A. Carrillo	21
144	Veracruz II Veracruz	56
162	Manuel Rivera Cambas Xalapa Enríquez	64

**Informe de Resultados Tercera Sesión Ordinaria 2021
Honorable Junta Directiva**

165	Lic. Jesús Reyes Heroles Tuxpan	49
177	Poza Rica Poza Rica de Hidalgo	89
201	Dr. Guillermo Figueroa Cárdenas San Andrés Tuxtla	53
244	Manuel Maples Arce Papantla de Olarte	84
252	Orizaba Orizaba	158
320	Vega de Alatorre Vega de Alatorre	46
Total		1013

El mínimo de satisfacción deseable de cada aspecto es de 80 puntos porcentuales. Los resultados obtenidos se concentran en la siguiente gráfica:

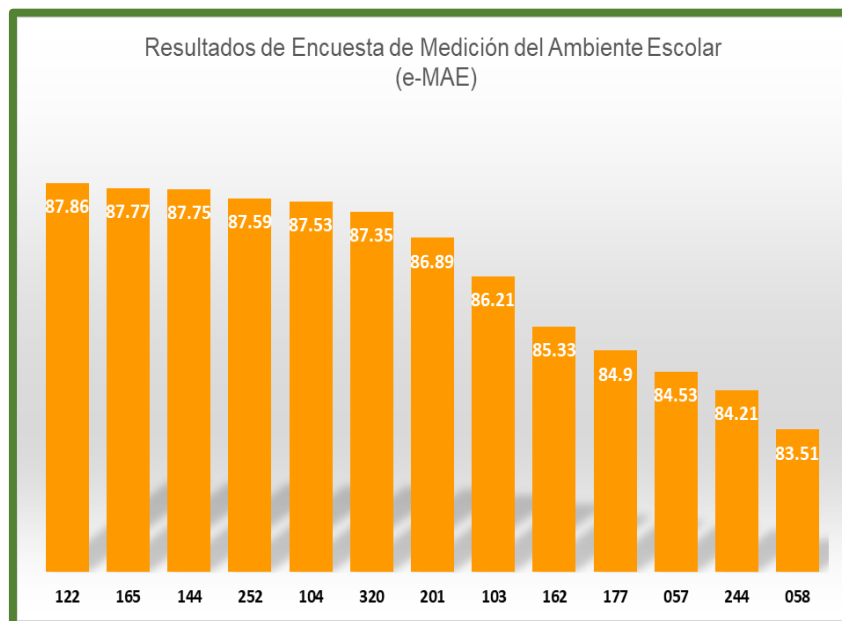

Los resultados, comentarios, quejas y sugerencias han sido turnados a los directores de cada plantel, así como a los jefes de área en la Dirección General. En el caso de planteles, para determinar, documentar en el Programa Integral de Trabajo y Mejora continua, por cada aspecto con un resultado menor a los 80 puntos porcentuales. A fin de que en el ciclo escolar 1.21.22, se cuente con estrategias para mejorar el ambiente escolar que se percibe en los planteles.

- Asimismo, el Conalep Veracruz a través de todas las unidades administrativas, participó en el Sondeo Nacional de Valores CONALEP, que se llevó

**Informe de Resultados Tercera Sesión Ordinaria 2021
Honorable Junta Directiva**

a cabo del 14 al 28 junio con el objetivo de fomentar el sentido de pertenencia de la comunidad Conalep a nivel nacional.

- El 18 de junio, el Mtro. Jesús Guillermo Arévalo Owseykoff, en ceremonia virtual recibió el certificado emitido por AENOR, por haber mantenido la certificación en la Norma Internacional ISO:9001-2015. Se contó también con la participación de todas las unidades administrativas del Conalep Veracruz.

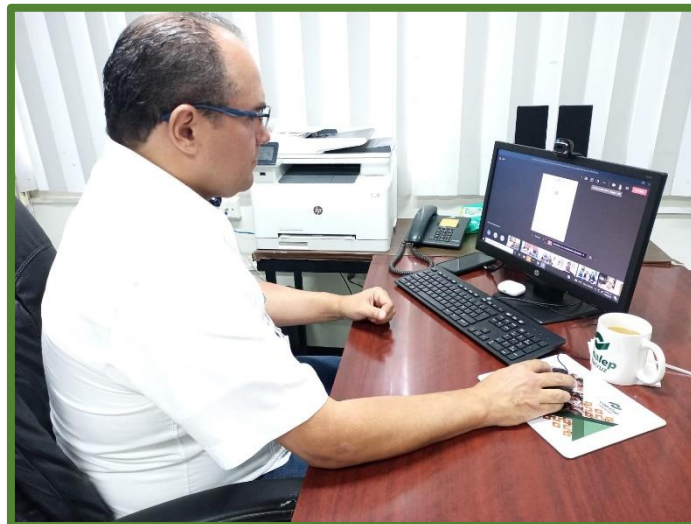

**“Recibe el certificado en ISO9001:2015 de manera virtual el Director General
Mtro. Jesús Guillermo Arévalo Owseykoff”**



**“Personal del Plantel Poza Rica, presente en la ceremonia virtual de
Entrega de certificado en ISO9001:2015”**

Padrón de Calidad:

En seguimiento a la Estrategia de actualización de expedientes de planteles que operan bajo un modelo de Calidad Educativa como el Padrón de Calidad del Sistema Nacional de Educación Media Superior (PC-SINEMS), se coordinó con planteles la integración de su expediente electrónico basado en ocho requerimientos de la Norma ISO 9001:2015 como son: Liderazgo, Competencia, Planificación, Servicios, Inclusión, Infraestructura, Sostenibilidad y Mejora Continua.

5. Unidad de Género

Como parte de las acciones prioritarias que esta Unidad de Género desarrolla, se encuentran las estrategias para la Igualdad de derechos, responsabilidades y oportunidades de las mujeres y los hombres y de todo el estudiantado. La igualdad de género supone que se tengan en cuenta los intereses, las necesidades y las prioridades tanto de las mujeres como de los hombres.

Es en ese sentido que se han instalado 6 comités de igualdad en el mismo número de nuestros planteles, con el objetivo de fomentar que el alumnado, docentes, padres de familia, personal administrativo y directivo de la comunidad CONALEP, convivan en un contexto educativo y laboral libre de todas las formas de discriminación y violencia para el logro de una educación inclusiva y de calidad.



Toma de Protesta e Instalación del Comité de Igualdad en el Plantele Gonzalo Aguirre Beltrán

**Informe de Resultados Tercera Sesión Ordinaria 2021
Honorable Junta Directiva**



Toma de Protesta e Instalación del Comité de Igualdad en el Plantel Papantla

En el marco del Día Internacional de la Mujer, nuestro Colegio se sumó a esa gran jornada de todos los días por generar equidad y bienestar para quienes con su talento, responsabilidad y esfuerzo hacen nuestra sociedad mejor. Fue el Conversatorio “Mujeres transformándose en Grande” el marco para reunir a mujeres destacadas representadas del alumnado, docentes y madre de familia, personal administrativo y directivo.

Los temas ahí debatidos tales como:

- Mujeres ante el nuevo reto de la igualdad de género y;
 - Mujeres con liderazgo y su papel en la transformación del país.
- Nos permitieron observar con agrado todo ese liderazgo y capacidad de las niñas y mujeres que les ha permitido ganar espacios y una igualdad sustantiva.

Informe de Resultados Tercera Sesión Ordinaria 2021
Honorable Junta Directiva



Cartel promocional del Evento "Mujeres Transformándose en Grande"



Foto oficial de las y los participantes representantes de los cinco grupos de interés de la comunidad Conalep del conversatorio "Mujeres transformándose en Grande"

Informe de Resultados Tercera Sesión Ordinaria 2021
Honorable Junta Directiva



Foto del evento de las y los participantes representantes de los cinco grupos de interés de la comunidad Conalep del conversatorio "Mujeres transformándose en Grande"

Se recibió asesoría, se elaboró y revisó y contamos ya con el visto bueno del Instituto Veracruzano de la Mujer para su publicación de nuestro Programa Anual de Trabajo para la Igualdad y No violencia (PATINV 2021), todo esto con el objetivo de fortalecer la igualdad de género dentro de nuestra institución.

Derivado de lo anterior, nuestro programa, se encuentra alineado a la Ley para la Igualdad entre Mujeres y Hombres, al Plan Veracruzano de Desarrollo 2019-2024, el Programa Institucional del Colegio, la Estrategia Cero Tolerancia a la Violencia contra las Mujeres y Niñas, y el Protocolo para la Prevención, Atención y Sanción del Hostigamiento Sexual y Acoso Sexual en la Administración Pública Estatal.

Se capacitó en la "Transversalización de la Perspectiva de Género", al personal del Jefatura de Planeación y Evaluación Institucional, con el objetivo de incorporar la perspectiva de género en el Programa Presupuestario asignado por la Secretaría de Finanzas y Planeación al Conalep Veracruz, así como en el seguimiento a las acciones realizadas por nuestro subsistema para asegurar el principio de igualdad sustantiva atendiendo las brechas de desigualdad de género.

Informe de Resultados Tercera Sesión Ordinaria 2021
Honorable Junta Directiva



Captura del curso “Transversalización de la Perspectiva de Género en la Metodología del Marco Lógico”

Se destacan en el primer semestre del año, las campañas intensivas en nuestras redes institucionales de la campaña ÚNETE – DÍA NARANJA en la lucha para la erradicación de la violencia contra las mujeres y la campaña intensiva de la difusión de el valor de la equidad de género entre los servidores públicos.



Captura de la difusión de material en las redes institucionales del Colegio, referente a la campaña ÚNETE – DÍA NARANJA.

**Informe de Resultados Tercera Sesión Ordinaria 2021
Honorable Junta Directiva**



Captura de la difusión de material en las redes institucionales del Colegio, referente a la campaña ÚNETE – DÍA NARANJA.

6. Transparencia

Durante el período comprendido del primero de enero al treinta de junio del presente año, se reporta que se presentaron ante el Instituto Veracruzano de Acceso a la Información y Protección de Datos Personales, los informes correspondientes al segundo trimestre y primer semestre en material de solicitudes de información, de ejercicio de derechos ARCO y rubros temáticos.

El Colegio recibió 9 solicitudes de información, mismas que se atendieron conforme los términos de la Ley de la materia.

Así mismo, se informa que en este periodo no se han interpuesto denuncias ciudadanas ni recursos de revisión ante el IVAI por incumplimiento en obligaciones de transparencia por parte del Colegio.

Derivado de la diligencia de verificación de cumplimiento a las obligaciones de transparencia, tanto en la plataforma nacional de transparencia como en el portal institucional, realizada por el órgano garante estatal en el mes de marzo pasado hemos recibido la constancia que nos acredita como un sujeto obligado con el 100% de cumplimiento.

**Informe de Resultados Tercera Sesión Ordinaria 2021
Honorable Junta Directiva**



**INSTITUTO VERACRUZANO DE ACCESO A LA INFORMACIÓN
Y PROTECCIÓN DE DATOS PERSONALES**

En virtud de lo anterior, resulta procedente emitir el siguiente:

D I C T A M E N

PRIMERO. El sujeto obligado denominado **COLEGIO DE EDUCACIÓN PROFESIONAL TÉCNICA DEL ESTADO DE VERACRUZ** cumplió con la publicación de la información concerniente a sus obligaciones de transparencia comunes establecidas en la Ley General de Transparencia y/o Ley Número 875 de Transparencia local, obteniendo un total de cien puntos porcentuales (100%) del Índice Global de Cumplimiento en Portales de Transparencia, **que le fueron requeridas en el oficio IVAI-OF/DCVC/255/13/04/2021 del índice de esta Dirección.**

SEGUNDO. Con fundamento en los artículos 16, 17, 18, 19 y demás relativos y aplicables de los Lineamientos Específicos para la Instrumentación y Operación del Procedimiento de Verificación de las Obligaciones de Transparencia de los Sujetos Obligados del Estado de Veracruz de Ignacio de la Llave, se solicita a la Superioridad el cierre del expediente que nos ocupa relacionado con la verificación inicial y la correspondiente de cumplimiento en relación al sujeto obligado denominado **COLEGIO DE EDUCACIÓN PROFESIONAL TÉCNICA DEL ESTADO DE VERACRUZ** por permitirlo el estado que guarda el mismo en razón del resultado del dictamen anteriormente referido.

TERCERO. Notifíquese el presente dictamen y su anexo al sujeto obligado denominado **COLEGIO DE EDUCACIÓN PROFESIONAL TÉCNICA DEL ESTADO DE VERACRUZ**, por medio del Sistema de Notificaciones Electrónicas, dentro de los tres días hábiles siguientes a su aprobación, con fundamento en el artículo 18 último párrafo de los Lineamientos de Verificación ya referidos.

Así lo dictaminó Lic. Hermenegildo García Fernández, Jefe de la Oficina de Supervisión e Investigación Institucional adscrita a la Dirección de Capacitación y Vinculación Ciudadana, en la Ciudad de Xalapa, Veracruz; el treinta y uno de mayo de dos mil veintiuno.

LIC. HERMENEGILDO GARCÍA FERNÁNDEZ
JEFE DE LA OFICINA DE SUPERVISIÓN E INVESTIGACIÓN INSTITUCIONAL
ADSCRITA A LA DIRECCIÓN DE CAPACITACIÓN Y VINCULACIÓN CIUDADANA

Esto es resultado del compromiso de cada una de las áreas que conformamos Conalep Veracruz, para demostrar que la administración pública se puede hacer de manera abierta y transparente ante la ciudadanía.

INFORME PRESUPUESTAL SEGUNDO TRIMESTRE EJERCICIO FISCAL 2021.

Fondo de Aportaciones para la Educación Tecnológica y de Adultos (FAETA)

Presupuesto de Ingresos y Egresos 2021.

De nuestro Fondo para la Educación Tecnológica y de Adultos por \$260'459,835.00 (Doscientos sesenta millones cuatrocientos cincuenta y nueve mil ochocientos treinta y cinco pesos 00/100 M.N.), en el ejercicio fiscal 2021, el Colegio de Educación Profesional Técnica del Estado de Veracruz presupuestó para el Capítulo de Servicios Personales la cantidad de \$246'097,586.00 (Doscientos cuarenta y seis millones noventa y siete mil quinientos ochenta y seis pesos 00/100 M.N.) y para Gastos de Operación el monto de \$ 9'294,944.00 (Nueve millones doscientos

Francisco González Bocanegra 37,
Col. Adalberto Tejeda , Xalapa Ver., 91070.
Tel./Fax.: (228) 818-5013 y 818-4855 ext. 201

**Informe de Resultados Tercera Sesión Ordinaria 2021
Honorable Junta Directiva**

noventa y cuatro mil novecientos cuarenta y cuatro pesos 00/100 M.N.), mientras que la diferencia de \$ 5'067,305.00 (Cinco millones sesenta y siete mil trescientos cinco pesos 00/100 M.N.), se destinó para los gastos de operación de un Plantel de reciente creación, en este caso beneficiando al Plantel de Vega de Alatorre.

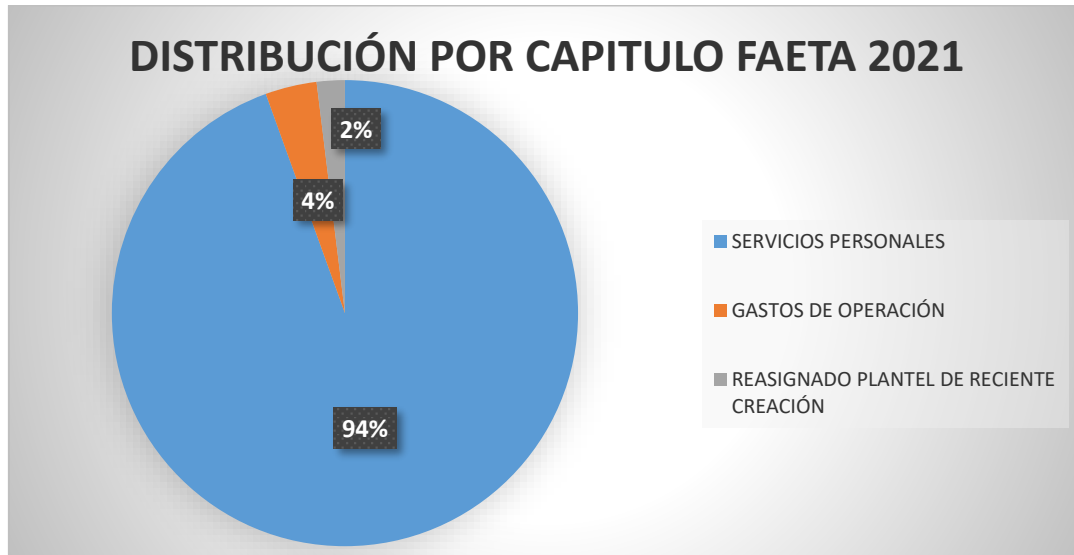

Fuente: Elaboración propia con información presupuestal 2021.

Ante la importancia de informar a esta H. Junta Directiva sobre la observancia y aplicación de la normatividad estatal en el manejo de su patrimonio, así como de los recursos públicos asignados con transparencia y racionalidad presupuestal, este Colegio Estatal integro su presupuesto autorizado de la siguiente manera:

PRESUPUESTO DE INGRESOS-EGRESOS 2021

INGRESOS	
Subsidio Ramo 33/FAETA	\$ 260'459,835.00
Servicios Personales	\$246'097,586.00
Gastos de Operación	\$ 9'294,944.00
Recurso Reasignado autorizado por la SHCP (Vega de Alatorre)	\$ 5'067,305.00
Disponibilidad 2020	\$ 3'267,764.04
Disponibilidades Ingresos Propios 2020	\$ 3'267,764.04
Ingresos 2021	\$ 45'244,450.00
Otros Ingresos y Beneficios Varios (Donativos para la formación profesional técnica)	\$ 42'269,200.00

**Informe de Resultados Tercera Sesión Ordinaria 2021
Honorable Junta Directiva**

Por venta de Bienes y Servicios (Servicios de Capacitación, Evaluación y Certificación en Estándares)	\$ 2'975,250.00	
Estatal		
Subsidio Estatal	\$ 20'000,000.00	\$ 20'000,000.00
Total de Ingresos		\$ 328'972,049.04

EGRESOS		
Capítulo 1000. Servicios Personales	\$ 275'592,831.07	
Capítulo 2000. Materiales y Suministros	\$ 10'200,953.25	
Capítulo 3000. Servicios Generales	\$ 37'886,194.23	
Capítulo 5000. Bienes Muebles e Inmuebles	\$ 5'292,070.49	
Total de Egresos		\$ 328'972,049.04

Mediante Oficio DGV/487/2021 de fecha 01 de marzo del presente se solicitó la autorización del Presupuesto de Ingresos-Egresos 2021 al Mtro. José Luis Lima Franco, Secretario de Finanzas y Planeación, del cual recibimos respuesta favorable mediante el oficio No. SSE/0368/2021 de fecha 11 de marzo del presente, signado por la Mtra. Ana Rosa Aguilar Viveros Subsecretaria de Egresos.

El Colegio de Educación Profesional Técnica del Estado de Veracruz comprometido en apoyar a la comunidad estudiantil a través la formación de Profesionales Técnicos en la entidad Veracruzana, en coordinación con la Secretaría de Educación de Veracruz, gestionó a través del oficio No. SEV/524/2020 de fecha 30 de diciembre de 2020, la solicitud a la Secretaría de Finanzas y Planeación por concepto de ampliación presupuestal que surta efectos en el ejercicio fiscal 2021 para el Colegio, hasta por un monto de \$27'706,179.62 (Veintisiete millones setecientos seis mil ciento setenta y nueve pesos 62/100 M.N.), los cuales sean ministrados para su ejercicio y con ello cubrir los gastos operativos (incluyendo los servicios personales) de los nuevos planteles CONALEP y así la puesta en marcha de los mismos.

La Secretaría de Finanzas y Planeación después de un análisis a la petición mencionada en el párrafo anterior, con fecha 20 de enero, emite el Dictamen de Suficiencia Presupuestal (DSP) No. SFP/D-026/2021, por concepto de ampliación presupuestal al Colegio de Educación Profesional Técnica del Estado de Veracruz (CONALEP), para cubrir los gastos operativos de nuevos planteles en el estado de Veracruz por un monto de \$20'000,000.00 (Veinte millones de pesos 00/100 M.N.) distribuidos de la siguiente manera:

**Informe de Resultados Tercera Sesión Ordinaria 2021
Honorable Junta Directiva**

Ampliación Presupuestal Subsidio Estatal (Participaciones Federales) 2021 CONALEP	
Capítulo 1000 Servicios Personales	\$14'468,433.00
Capítulo 2000 Materiales y Suministros	\$3'318,080.00
Capítulo 3000 Servicios Generales	\$2'213,487.00
Total	\$20'000,000.00

Una vez expuesto lo anterior, se solicitó a la H. Junta Directiva del Colegio tuviera a bien autorizar dentro de la primera sesión ordinaria 2021 dicha ampliación presupuestal, por concepto de subsidio estatal del Presupuesto de Ingresos-Egresos para el ejercicio 2020 por un monto de \$20'000,000.00 (Veinte millones de pesos 00/100 M.N.), para cubrir los gastos operativos de nuevos planteles; la cual fue aprobada por unanimidad bajo el Acuerdo No. SO/I.21/01.S de fecha 26 de febrero del ejercicio fiscal 2021.

Quedando aprobado por partida presupuestal y por plantel de la siguiente manera:
**PRESUPUESTO AUTORIZADO PLANTELES DE NUEVA CREACIÓN
SUBSIDIO ESTATAL 2021**

PARTIDA	DESCRIPCIÓN	IMPORTE
12100002	HONORARIOS PROFESIONALES	\$10,354,832.00
13200002	GRATIFICACIÓN ANUAL	\$ 1,157,868.72
13200003	PRIMA VACACIONAL	\$ 76,519.78
13200004	BONO ANUAL DE DESPENSA	\$ 731,500.00
13400006	COMPENSACIÓN DOCENTE	\$ 61,731.60
14100003	ISSSTE	\$ 1,361,142.67
14200001	FOVISSSTE	\$ 517,741.60
14300001	SAR	\$ 207,096.63
TOTAL		\$14,468,433.00
21100001	MATERIALES Y ÚTILES DE OFICINA	\$ 50,000.00
21400001	MATERIALES Y ÚTILES PARA EL PROCESAMIENTO DE DATOS	\$ 50,000.00
21600001	MATERIAL DE LIMPIEZA	\$ 300,000.00
21700001	MATERIAL DIDÁCTICO	\$ 200,000.00
22100004	PRODUCTOS ALIMENTICIOS PARA EL PERSONAL DERIVADO DE ACTIVIDADES EXTRAORDINARIAS	\$ 18,000.00
24100001	PRODUCTOS MINERALES NO METÁLICOS	\$ 240,000.00
24200001	CEMENTO Y PRODUCTOS DE CONCRETO	\$ 120,000.00
24300001	CAL, YESO Y PRODUCTOS DE YESO	\$ 120,000.00
24400001	MADERA Y PRODUCTOS DE MADERA	\$ 120,000.00
24500001	VIDRIO Y PRODUCTOS DE VIDRIO	\$ 120,000.00
24600001	MATERIAL ELÉCTRICO Y ELECTRÓNICO	\$ 120,000.00

Francisco González Bocanegra 37,
Col. Adalberto Tejeda , Xalapa Ver., 91070.
Tel./Fax.: (228) 818-5013 y 818-4855 ext. 201

**Informe de Resultados Tercera Sesión Ordinaria 2021
Honorable Junta Directiva**

24700001	ARTÍCULOS METÁLICOS PARA LA CONSTRUCCIÓN	\$ 5,000.00
24900001	PINTURAS	\$ 168,000.00
26100003	COMBUSTIBLES, LUBRICANTES Y ADITIVOS	\$ 60,000.00
27100001	VESTUARIOS Y UNIFORMES	\$ 36,000.00
27200001	PRENDAS DE PROTECCIÓN	\$ 305,000.00
29100001	REFACCIONES, ACCESORIOS Y HERRAMIENTAS	\$ 24,000.00
29100002	MATERIAL PARA TALLERES	\$ 500,000.00
29400001	REFACCIONES Y ACCESORIOS DE EQUIPO DE CÓMPUTO	\$ 724,080.00
29900001	MATERIALES Y SUMINISTROS VARIOS	\$ 38,000.00
TOTAL		\$ 3,318,080.00
31100001	SERVICIO DE ENERGÍA ELÉCTRICA	\$ 148,529.15
31300001	SERVICIO DE AGUA POTABLE	\$ 18,000.00
31400001	SERVICIO TELEFÓNICO CONVENCIONAL	\$ 60,000.00
31800003	SERVICIO DE MENSAJERÍA	\$ 83,000.00
32300002	ARRENDAMIENTO DE EQUIPO DE FOTOCOPIADO	\$ 180,000.00
33100001	ASESORÍAS ASOCIADAS A CONVENIOS O ACUERDOS	\$ 120,000.00
33800001	SERVICIOS DE VIGILANCIA	\$ 396,000.00
35100001	CONSERVACIÓN Y MANTENIMIENTO DE INMUEBLES	\$ 260,000.00
35800001	SERVICIO DE LAVANDERÍA, LIMPIEZA E HIGIENE	\$ 396,000.00
36100003	OTROS GASTOS DE PUBLICACIÓN, DIFUSIÓN E INFORMACIÓN	\$ 40,000.00
36100004	IMPRESIONES	\$ 40,000.00
37200001	PASAJES NACIONALES A SERVIDORES PÚBLICOS	\$ 18,000.00
37500001	VIÁTICOS NACIONALES A SERVIDORES PÚBLICOS	\$ 36,000.00
37900001	TRASLADOS LOCALES	\$ 12,000.00
38100001	ATENCIÓN A VISITANTES	\$ 4,000.00
39800001	IMPUESTO SOBRE NÓMINA	\$ 349,528.57
39800002	15% FOMENTO A LA EDUCACIÓN	\$ 52,429.28
TOTAL		\$ 2,213,487.00
TOTAL		\$20,000,000.00

De igual manera al 30 de junio de 2021 (segundo trimestre) El Colegio Estatal ha ejercido el subsidio estatal en gastos de operación incluyendo los servicios personales por los planteles de nueva creación, de la siguiente manera:

**Informe de Resultados Tercera Sesión Ordinaria 2021
Honorable Junta Directiva**

PRESUPUESTO EJERCIDO AL 30/06/2021			
SUBSIDIO ESTATAL 2021			
CLAVE	PLANTELES DE NUEVA CREACIÓN	CAPÍTULO	IMPORTE
337/338	ÁLAMO / CÓRDOBA	1000 SERVICIOS PERSONALES	\$6,070,218.11
337/338	ÁLAMO / CÓRDOBA	2000 MATERIALES Y SUMINISTROS	\$ 151,660.15
337/338	ÁLAMO / CÓRDOBA	3000 SERVICIOS GENERALES	\$ 790,551.77
TOTAL			\$7,012,430.03

Rendimientos Financieros 2021

Durante el segundo trimestre el ejercicio fiscal 2021 el Colegio recibió rendimientos financieros que fueron utilizados para cubrir los gastos de materiales y suministros varios de los diversos planteles CONALEP en el estado, de la siguiente manera:

- Rendimientos Financieros Ingresos Propios 2021 por la cantidad de \$150,816.00. (Ciento cincuenta mil ochocientos dieciséis pesos 00/100 M.N.), aún por ejercer.
- Rendimientos Financieros del Fondo de Aportaciones para Educación Tecnológica y de Adultos (FAETA) por la cantidad de \$237,425.96 (Doscientos treinta y siete mil cuatrocientos veinticinco pesos 96/100 M.N.) aún por ejercer.
- Rendimientos Financieros Subsidio Estatal (Participaciones Federales) 2021 por la cantidad de \$40,132.01 (Cuarenta mil ciento treinta y dos pesos 01/100 M.N.), aún por ejercer.

Ingresos al 30 de junio de 2021.

El Colegio de Educación Profesional Técnica del Estado de Veracruz al 30 de junio presenta los siguientes ingresos de recursos, \$17'923,368.79 (Diecisiete millones novecientos veintitrés mil trescientos sesenta y ocho pesos 79/100 M.N.) captado por concepto de ingresos de gestión, los donativos recibidos al tercer trimestre por los servicios institucionales que ofrece el Colegio a través de los planteles y el Centro de Asistencia y Servicios Tecnológicos (CAST); \$790,436.20 (Setecientos noventa mil cuatrocientos treinta y seis pesos 20/100 M.N.) por la venta de servicios de capacitación, evaluación y certificación de competencias, así como por la realización de servicios tecnológicos estos últimos realizados exclusivamente por el Centro de Asistencia y Servicios Tecnológicos CAST-Coatzacoalcos.

**Informe de Resultados Tercera Sesión Ordinaria 2021
Honorable Junta Directiva**

Del monto captado por \$124'862,848.00 (Ciento veinticuatro millones ochocientos sesenta y dos mil ochocientos cuarenta y ocho pesos 00/100 M.N.), corresponden al presupuesto Federal recibido a través de la Secretaria de Finanzas y Planeación, recurso que fue radicado en tiempo y forma. Así también la parte del subsidio estatal de igual manera recibido a través de la Secretaria de Finanzas y Planeación por la cantidad de \$10'282,920.96 (Diez millones doscientos ochenta y dos mil novecientos veinte pesos 96/100 M.N) recurso que fue radicado en tiempo y forma.

No se omite mencionar que el Colegio cuenta con una disponibilidad de Ingresos propios del ejercicio 2020 por la cantidad de \$3,'267,764.04 (Tres millones doscientos sesenta y siete mil setecientos sesenta y cuatro pesos 04/100 M.N.) pendientes de ejercer la cantidad de \$1'861,055.99 (Un millón ochocientos sesenta y un mil cincuenta y cinco pesos 99/100 M.N.).

De igual manera existen otros ingresos varios del ejercicio fiscal 2021 por la cantidad de \$125,269.00 (Ciento veinticinco mil doscientos sesenta y nueve pesos 00/100 M.N.).

Estado del Ejercicio del Presupuesto al 30 de junio de 2021.

Recurso por Capítulo	Estado del Ejercicio del Presupuesto al 30 de Junio 2021				
	Presupuesto Actualizado	Presupuesto Ejercido		Presupuesto por ejercer	
	Pesos	Pesos	%	Pesos	%
Servicios Personales	266'816,289.63	116'696,341.87	44	150'119,947.76	56
Materiales y Suministros	22'949,788.66	9'082,452.86	40	13'867,335.80	60
Servicios Generales	34'886,463.23	12'619,890.74	36	22'266,572.49	64
Bienes Muebles e Inmuebles	4'873,150.49	211,936.32	4	4'661,214.17	96
Total	329'525,692.01	138'610,621.79		190'915,070.22	

El capítulo 1000 se distribuye y destina en su totalidad para cubrir los gastos relacionados con servicios personales como son sueldos y salarios, pagos de hora-semana-mes, primas, gastos de seguridad social, prestaciones contractuales, aportaciones patronales, jubilaciones, estímulos, entre otros.

En el capítulo 2000 los gastos más representativos fueron para materiales y útiles para el procesamiento de bienes informáticos, material de limpieza, material didáctico y combustibles lubricantes y aditivos entre otros.

En el capítulo 3000 Servicios Generales, los rubros con mayor asignación fueron pago de energía eléctrica, servicio de vigilancia, servicio telefónico tradicional

Francisco González Bocanegra 37,
Col. Adalberto Tejeda , Xalapa Ver., 91070.
Tel./Fax.: (228) 818-5013 y 818-4855 ext. 201

**Informe de Resultados Tercera Sesión Ordinaria 2021
Honorable Junta Directiva**

(incluye internet), servicio de fotocopiado, servicio de limpieza, seguro de bienes patrimoniales y arrendamiento de edificio de la Dirección General.

En el capítulo 5000 los gastos más representativos fueron adquisición de mobiliario escolar y bienes informáticos.

1ª. Adecuación Presupuestaria (FAETA) al presupuesto de Egresos – Ingresos 2020 del Colegio de Educación profesional Técnica del Estado de Veracruz.

En el mes de mayo durante la 2ª. Sesión ordinaria, la Honorable Junta Directiva del Conalep Veracruz, aprobó la solicitud del Acuerdo SO/II.21/02.S en el que se autoriza realizar la adecuación presupuestaria al Presupuesto de Ingresos – Egresos 2021 en el rubro del Fondo de Aportaciones para la Educación Tecnológica y de Adultos (FAETA), por el monto de \$8,776,541.44 (Ocho Millones Setecientos setenta y seis mil quinientos cuarenta y un pesos 44/100 M.N) se autorizó redistribuirlo en partidas del capítulo 2000, insumos de refacciones y accesorios de cómputo, material didáctico y materiales, pinturas y suministros para módulos de sanitarios de alumnos en diversos planteles.

Proyecto / Necesidad	Partida	Descripción de la partida	Monto
Material y suministros para módulos sanitarios de alumnos	24100001	Productos minerales no metálicos	\$1'789,564.70
	24500001	Vidrio y productos de vidrio	\$171,826.85
	24700001	Artículos metálicos para la construcción	\$364,888.23
	24900001	Pinturas	\$58,191.16
	Subtotal Proyecto Sanitarios		\$2'384,470.34
Adquisición de material eléctrico	24600001	Material Eléctrico	\$1'689,656.00
Adquisición de Pinturas	24900001	Pinturas	\$500,000.00
Adquisición de material para prácticas	29100002	Material para talleres	\$4'202,414.50
Total			\$8'776,541.24

Al 30 de junio del presente se han ejercido la cantidad de \$4'200,884.59 (Cuatro millones doscientos mil ochocientos ochenta y cuatro pesos 59/100 M.N.) por concepto de material para talleres.

2ª. Adecuación Presupuestaria (Ingresos Propios) al presupuesto de Egresos – Ingresos 2020 del Colegio de Educación profesional Técnica del Estado de Veracruz.

Durante el mes de junio se llevó a cabo la 1ª. Sesión Extraordinaria, la Honorable Junta Directiva del Conalep Veracruz, aprobó la solicitud del Acuerdo SE/I.21/01.S en el que se autoriza realizar la adecuación presupuestaria al Presupuesto de

**Informe de Resultados Tercera Sesión Ordinaria 2021
Honorable Junta Directiva**

Ingresos – Egresos 2020 en el rubro de Ingresos propios, por el monto \$3,543,920.00 (Tres millones quinientos cuarenta y tres mil novecientos veinte pesos 00/100 M.N.), se autorizó con el objetivo de adquirir material bibliográfico para los estudiantes de los 15 planteles bajo su adscripción atendiendo en todo momento la normatividad aplicable.

Al 30 de junio se ha ejercido la cantidad de \$2'408,960.00 (Dos millones cuatrocientos ocho mil novecientos sesenta pesos 00/100 M.N.) correspondiente la adquisición de dicho material.

Comité de Control y Desempeño Institucional del Conalep Veracruz (COCODI)

En el semestre que se reporta se llevó a cabo la Primera Sesión Ordinaria del Comité de Control y Desempeño Institucional del Conalep Veracruz en el 2021, donde se aprobó, el Programa de trabajo de Control Interno Conalep Veracruz 2021, las fechas de aplicación del Primer y Segundo Análisis General del Estado que guarda el Colegio de Educación Profesional Técnica del Estado de Veracruz y del “Análisis de Componentes y Principios en el Colegio de Educación Profesional Técnica del Estado de Veracruz”, así como la presentación del catálogo de Riesgos del colegio actualizado.



“Sesión COCODI”

Administración de Riesgos.

Se dio a conocer a las áreas el formato SICI-MR-06 Matriz de Gestión de Riesgo, para que emitieran su informe en caso de que se hubiere detectado un riesgo durante este periodo, el resultado de este primer semestre fue de cero riesgos.

Para la tercera sesión del COCODI, se presentará la información relacionada con los Riesgos de Corrupción.